

# eternoivica

I N N O V A T I O N   L E A D E R

Liste prix

Preisliste

*always one step ahead*



# PLOTS RÉGLABLES

VERSTELLBARE  
STELZLAGER

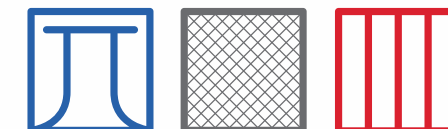

**Plots réglables pour revêtement de sol extérieur surélevés fiables et élégants.**

**Verstellbare Stelzlager für sichere und elegante Doppelböden im Außenbereich.**



# PR

## Plot Pedestal Prime® pour la pose de dalles directement sur les plots ou sur la grille



### Pedestal Prime® Stelzlager für die Verlegung von Terrassenplatten direkt auf Stelzlager oder Gitter



CODE ARTIKEL-NR.	DESCRIPTION BESCHREIBUNG	DIMENSIONS MAÛE	PAG. CAT. KAT. S.	€	PIECES STÜCK	PIECES STÜCK
E500030065	PR 1 à tête autonivelante Ø 110 mm, ailettes 4 mm, H 12 mm <i>PR 1 mit selbstnivellierendem Kopf Ø 110 mm, Stegstärke 4 mm, H 12 mm</i>	30-65 mm	57	6,40	25	1350
E500060155	PR 2 à tête autonivelante Ø 110 mm, ailettes 4 mm, H 12 mm <i>PR 2 mit selbstnivellierendem Kopf Ø 110 mm, Stegstärke 4 mm, H 12 mm</i>	65-155 mm	57	7,65	25	750
E500150420	PR 3 à tête autonivelante Ø 110 mm, ailettes 4 mm, H 12 mm <i>PR 3 mit selbstnivellierendem Kopf Ø 110 mm, Stegstärke 4 mm, H 12 mm</i>	155-420 mm	57	11,45	12	336
E501000190	Rallonge PR* <i>PR Verlängerungselement*</i>	-	57	4,00	12	576
E036000100	Bloc tête basculante <i>Blockierungsknopf</i>	-	57	0,33	800**	-

\* Utilisable avec PR3.  
\*\* En sachets de 100 pièces.

\* Kann nur mit PR3 verwendet werden.  
\*\* 100 Stck/Beutel.

# PR

## Plot Pedestal Prime® pour lambourde en aluminium



### Pedestal Prime® Stelzlager für Aluminiumschiene

CODE ARTIKEL-NR.	DESCRIPTION BESCHREIBUNG	DIMENSIONS MAÛE	PAG. CAT. KAT. S.	€	PIECES STÜCK	PIECES STÜCK
E505030065	PR 1 à Tête bi-matériel autonivelant Ø 110 mm pour lambourde en aluminium <i>PR1 mit selbstnivellierendem Kopf Ø 110 mm für Aluminiumschiene</i>	30-65 mm	59	6,40	25	1350
E505060155	PR 2 à Tête bi-matériel autonivelant Ø 110 mm pour lambourde en aluminium <i>PR2 mit selbstnivellierendem Kopf Ø 110 mm für Aluminiumschiene</i>	65-155 mm	59	7,65	25	750
E505150420	PR 3 à Tête bi-matériel autonivelant Ø 110 mm pour lambourde en aluminium <i>PR3 mit selbstnivellierendem Kopf Ø 110 mm für Aluminiumschiene</i>	155-420 mm	59	11,45	12	336
E501000190	Rallonge PR* <i>PR Verlängerungselement*</i>	-	59	4,00	12	576



\* Utilisable avec PR3.

\* Kann nur mit PR3 verwendet werden.

# PR

## Plot Pedestal Prime® pour lambourde en bois

### Pedestal Prime® Stelzlager für Unterkonstruktion aus Holz



CODE ARTIKEL-NR.	DESCRIPTION BESCHREIBUNG	DIMEN- SIONS MABE	PAG. CAT. KAT. S.	€	PIECES STÜCK	PIECES STÜCK
E504030065	PR 1 à Tête autonivelant Ø 110 mm pour lambourde en bois <i>PR 1 mit selbstnivellierendem Univer- salkopf Ø 110 mm</i>	30-65 mm	61	6,40	25	1350
E504060155	PR 2 à Tête autonivelant Ø 110 mm pour lambourde en bois <i>PR 2 mit selbstnivellierendem Univer- salkopf Ø 110 mm</i>	65-155 mm	61	7,65	25	750
E504150420	PR 3 à Tête autonivelant Ø 110 mm pour lambourde en bois <i>PR 3 mit selbstnivellierendem Univer- salkopf Ø 110 mm</i>	155-420 mm	61	11,45	12	336
E501000190	Rallonge PR* <i>PR Verlängerungselement*</i>	-	61	4,00	12	576

\* Utilisable avec PR3.

\* Kann nur mit PR3 verwendet werden.





# PR

## Plot Pedestal Prime® (Base + Vis + Rallonge intégrée)

### Pedestal Prime® Stelzlager (Basis + Schraube + integrierte Verlängerung)

TETE EXCLUE

OHNE KOPF

CODE BASE + VIS + RALLONGE INTÉGRÉE ARTIKEL-NR. BASIS + SCHRAUBE + INTEGRIERTE VERLÄNGERUNG	DESCRIPTION BESCHREIBUNG	DIMEN- SIONS MABE	PAG. CAT. KAT. S.	€	PIECES STÜCK	PIECES STÜCK
E502030065	PR 1 Base + Vis + Rallonge intégrée <i>PR 1 Basis + Schraube + integrierte Verlängerung</i>	30-65 mm*	63	5,05	25	1350
E502060155	PR 2 Base + Vis + Rallonge intégrée <i>PR 2 Basis + Schraube + integrierte Verlängerung</i>	65-155 mm*	63	6,30	25	750
E502150420	PR 3 Base + Vis + Rallonge intégrée <i>PR 3 Basis + Schraube + integrierte Verlängerung</i>	155-420 mm*	63	10,10	12	336
 E035101204	Tête en bi-matériau autonivelante, ailettes 4 mm H 12 mm <i>Selbstnivellierender Zweikomponenten-Kopf Stegstärke 4 mm, Höhe 12 mm</i>	Ø 110 mm	63	1,35	200	6400
 E035100010	Tête bi-matériau autonivelante pour lambourde en aluminium <i>Selbstnivellierender Zweikomponentenkopf für Aluminiumschiene</i>	Ø 110 mm	63	1,35	200	6400
 E035102530	Tête autonivelante pour lambourde en bois <i>Selbstnivellierender Universalkopf</i>	Ø 110 mm	63	1,35	100	4200
 E035201204	Tête XL en bi-matériau autonivelante, ailettes 4 mm H 12 mm** <i>Selbstnivellierender Zweikomponenten-Kopf XL Stegstärke 4 mm, H 12 mm**</i>	Ø 150 mm	63	2,00	100	3200
 E035203001	Tête en bi-matériau autonivelante à croix pour lambourdes en aluminium <i>Selbstnivellierender Zweikomponenten- Kreuzkopf für Aluminiumschiene</i>	Ø 130 mm	63	1,80	150	4800
E036000100	Bloc tête basculante <i>Blockierungsknopf</i>	-	63	0,33	800****	-
E501000190	Rallonge PR*** <i>PR Verlängerungselement***</i>	-	63	4,00	12	-

Tête ailette 2-3 mm ou tête lisse sur demande.  
Les codes des plots comprennent la base, les vis et la rallonge intégrée sans tête.

\* Les mesures indiquées se réfèrent à Base + Vis + Rallonge intégrée + tête Ø 110 mm autonivelante bi-matériau.

\*\* La hauteur des plots PR augmente de 2 mm.

\*\*\* Utilisable avec PR3.

\*\*\*\* En sachets de 100 pièces.

Köpfe mit 2-3mm Stege oder ohne Stege auf Anfrage erhältlich.

Die Artikelnummern beziehen sich auf Basis, Schraube, integrierte Verlängerung ohne Kopf.

\* Die angegebenen Maße beziehen sich auf Basis + Schraube + integrierte

Verlängerung + selbstnivellierender Zweikomponentenkopf Ø 110 mm.

\*\* Die Höhe der Stelzlager PR erhöht sich um 2 mm.

\*\*\* Kann nur mit PR3 verwendet werden.

\*\*\*\* Im Beutel zu 100 Stück.

# SR

## Plot à tête réversible Reversus® pour la pose de dalles directement sur les plots ou sur la grille



Stelzlager mit Reversus®-Wendekopf:  
zum Verlegen von Terrassenplatten direkt  
auf Stelzlager oder Gitter



CODE ARTIKEL-NR.	TIPO TYP	TÊTE RÉVERSIBLE WENDEKOPF		DIMEN- SIONS MABE	PAG. CAT. KAT. S.	€	PIECES STÜCK	PIECES STÜCK
		Côté A <i>Seite A</i>	Côté B <i>Seite B</i>					
E030020304	SR 1			26-38 mm	70	4,45	20	1320
E030020406	SR 2			38-60 mm	70	4,85	20	960
E030020610	SR 3	Ailette 4 mm - H 12 mm	Ailette 2 mm - H 12 mm	59-100 mm	70	5,35	20	720
E030020916	SR 4	Fugenste- ge 4 mm - H 12 mm	Fugenstege 2 mm - H 12 mm	93-162 mm	70	6,50	20	480
E030021628	SR 5			158-280 mm	70	7,95	20	420
E030001000	Accessoire pour rendre la tête basculante à 5%* <i>Schwenkbare Scheibe bis 5%*</i>			Ø 110 - 150 mm	73	0,70	200	6400
E044000145	Rallonge PNM <i>Verlängerungselement PNM</i>			-	73	3,75	30	600

\* Augmente la hauteur du plot de 5 mm.

\* Die Höhe des Stelzlagers erhöht sich um 5 mm.

# SRT

## Plot à tête réversible Reversus® pour la pose avec lambourde en aluminium ou bois et pour la pose de dalles directement sur les plots ou sur la grille

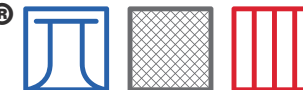

Stelzlager mit Reversus®-Wendekopf : zur Montage  
mit Aluminiumschienen oder Holzlatten und  
zur Verlegung von Terrassenplatten direkt auf  
Stelzlager oder Gitter

CODE ARTIKEL-NR.	TIPO TYP	TÊTE RÉVERSIBLE WENDEKOPF		DIMEN- SIONS MABE	PAG. CAT. KAT. S.	€	PIECES STÜCK	PIECES STÜCK
		Côté A <i>Seite A</i>	Côté B <i>Seite B</i>					
E030010304	SRT 1			26-38 mm	71	4,45	20	1320
E030010406	SRT 2			38-60 mm	71	4,85	20	960
E030010610	SRT 3	Ailette 4 mm - H 12 mm	Lambourde aluminium/ bois	59-100 mm	71	5,35	20	720
E030010916	SRT 4	Fugenste- ge 4 mm - H 12 mm	Aluminium- schienen/ Holzlatten	93-162 mm	71	6,50	20	480
E030011628	SRT 5			158-280 mm	71	7,95	20	420
E030001000	Accessoire pour rendre la tête basculante à 5%* <i>Schwenkbare Scheibe bis 5%*</i>			Ø 110 - 150 mm	73	0,70	200	6400
E044000145	Rallonge PNM <i>Verlängerungselement PNM</i>			-	73	3,75	30	600



\* Augmente la hauteur du plot de 5 mm.

\* Die Höhe des Stelzlagers erhöht sich um 5 mm.









# SR SRT

Plot Reversus®  
(Base + Vis)  
Reversus® Stelzlager  
(Basis + Schraube)

**TETE EXCLUE**

**OHNE KOPF**

CODE BASE + VIS ARTIKEL-NR. BASIS + SCHRAUBE	DESCRIPTION BESCHREIBUNG	DIMENSIONS MAßE	PAG. CAT. KAT. S.	€	PIECES STÜCK 	PIECES STÜCK 
E030030304	SRT - SR 1 Base + Vis <i>SRT - SR 1 Basis + Schraube</i>	26-38 mm*	73	3,00	20	1320
E030030406	SRT - SR 2 Base + Vis <i>SRT - SR 2 Basis + Schraube</i>	38-60 mm*	73	3,40	20	960
E030030610	SRT - SR 3 Base + Vis <i>SRT - SR 3 Basis + Schraube</i>	59-100 mm*	73	3,90	20	720
E030030916	SRT - SR 4 Base + Vis <i>SRT - SR 4 Basis + Schraube</i>	93-162 mm*	73	5,05	20	480
E030031628	SRT - SR 5 base + vite <i>SRT - SR 5 Basis + Schraube</i>	158-280 mm*	73	6,50	20	420
 E030001010	Tête réversible ailette 4 mm H 12 mm / lambourde aluminium/bois <i>Wendekopf Stege 4 mm H 12 mm / Alu-Holz-UK</i>	Ø 110 mm	73	1,45	200	6400
 E030001020	Tête réversible ailette 4/2 mm H 12 mm <i>Wendekopf Fugenstege 4/2 mm H 12 mm</i>	Ø 110 mm	73	1,45	200	6400
 E030001030	Tête XL réversible ailette 4 mm H 12 mm / lambourde aluminium/bois <i>Wendekopf Stege 4 mm H 12 mm / Alu-Holz-UK</i>	Ø 150 mm	73	2,05	100	3200
 E030001040	Tête XL réversible ailette 4/2 mm H 12 mm <i>Wendekopf Fugenstege 4/2 mm H 12 mm</i>	Ø 150 mm	73	2,05	100	3200
 E030001000	Accessoire pour rendre la tête basculante à 5%** <i>Schwenkbare Scheibe bis 5% **</i>	Ø 110 - 150 mm	73	0,70	200	6400
E044000145	Rallonge PNM <i>Verlängerungselement PNM</i>	-	73	3,75	30	600
Q193000203	Vis à croix pour le fixation des lambourdes en bois <i>Kreuzschlitzschraube für Holz</i>	Ø 3,5 mm L 20 mm	73	conf/ Packung 40,00	1000	-

Les codes des plots comprennent la base et les, sans tête.

\* Les mesures indiquées se réfèrent à Base + Vis + Tête Ø 110 mm bi-matériel.

\*\* Augmente la hauteur du plot de 5 mm.

Die Art.Nr. beziehen sich auf Basis und Schraube, ohne Kopf.

\* Die angegebenen Maße beziehen sich auf Basis + Schraube + Kopf Ø 110 mm.

\*\* Die Höhe des Stelzlagers erhöht sich um 5 mm.





SE

## Plot Eterno pour la pose de dalles directement sur les plots ou sur la grille

Eterno Stelzlager für die Verlegung von Terrassenplatten direkt auf Stelzlager oder Gitter



CODE ARTIKEL-NR.	DESCRIPTION BESCHREIBUNG	DI-MENSIONS MABE	PAG. CAT. KAT. S.	€	PIECES STÜCK	PIECES STÜCK
E240028038	SE 0 à tête autonivelante Ø 110 mm, ailette 4 mm H 12 mm <i>SE 0 mit selbstnivellierendem Kopf Ø 110 mm, Stegstärke 4 mm, H 12 mm</i>	28-38 mm	81	4,60	25	1500
E240037050	SE 1 à tête autonivelante Ø 110 mm, ailette 4 mm H 12 mm <i>SE 1 mit selbstnivellierendem Kopf Ø 110 mm, Stegstärke 4 mm, H 12 mm</i>	37,5-50 mm	81	5,10	25	1200
E240050075	SE 2 à tête autonivelante Ø 110 mm, ailette 4 mm H 12 mm <i>SE 2 mit selbstnivellierendem Kopf Ø 110 mm, Stegstärke 4 mm, H 12 mm</i>	50-75 mm	81	5,45	25	1200
E240075120	SE 3 à tête autonivelante Ø 110 mm, ailette 4 mm H 12 mm <i>SE 3 mit selbstnivellierendem Kopf Ø 110 mm, Stegstärke 4 mm, H 12 mm</i>	75-120 mm	81	5,95	25	800
E240120170	SE 4 à tête autonivelante Ø 110 mm, ailette 4 mm H 12 mm <i>SE 4 mit selbstnivellierendem Kopf Ø 110 mm, Stegstärke 4 mm, H 12 mm</i>	120-170 mm	81	6,45	25	600
E240170215	SE 5 à tête autonivelante Ø 110 mm, ailette 4 mm H 12 mm <i>SE 5 mit selbstnivellierendem Kopf Ø 110 mm, Stegstärke 4 mm, H 12 mm</i>	170-215 mm	81	6,90	25	600
E240140230	SE 6 à tête autonivelante Ø 110 mm, ailette 4 mm H 12 mm <i>SE 6 mit selbstnivellierendem Kopf Ø 110 mm, Stegstärke 4 mm, H 12 mm</i>	140-230 mm	81	8,95	-	-
E240185275	SE 7 à tête autonivelante Ø 110 mm, ailette 4 mm H 12 mm <i>SE 7 mit selbstnivellierendem Kopf Ø 110 mm, Stegstärke 4 mm, H 12 mm</i>	185-275 mm	81	9,45	-	-
E240235325	SE 8 à tête autonivelante Ø 110 mm, ailette 4 mm H 12 mm <i>SE 8 mit selbstnivellierendem Kopf Ø 110 mm, Stegstärke 4 mm, H 12 mm</i>	235-325 mm	81	9,90	-	-
E240205345	SE 9 à tête autonivelante Ø 110 mm, ailette 4 mm H 12 mm <i>SE 9 mit selbstnivellierendem Kopf Ø 110 mm, Stegstärke 4 mm, H 12 mm</i>	205-345 mm	81	11,95	-	-
E240250385	SE 10 à tête autonivelante Ø 110 mm, ailette 4 mm H 12 mm <i>SE 10 mit selbstnivellierendem Kopf Ø 110 mm, Stegstärke 4 mm, H 12 mm</i>	250-385 mm	81	12,45	-	-
E240300400	SE 11 à tête autonivelante Ø 110 mm, ailette 4 mm H 12 mm <i>SE 11 mit selbstnivellierendem Kopf Ø 110 mm, Stegstärke 4 mm, H 12 mm</i>	300-400 mm	81	12,90	-	-
E240270455	SE 12 à tête autonivelante Ø 110 mm, ailette 4 mm H 12 mm <i>SE 12 mit selbstnivellierendem Kopf Ø 110 mm, Stegstärke 4 mm, H 12 mm</i>	270-455 mm	81	14,95	-	-
E240315500	SE 13 à tête autonivelante Ø 110 mm, ailette 4 mm H 12 mm <i>SE 13 mit selbstnivellierendem Kopf Ø 110 mm, Stegstärke 4 mm, H 12 mm</i>	315-500 mm	81	15,45	-	-
E240365550	SE 14 à tête autonivelante Ø 110 mm, ailette 4 mm H 12 mm <i>SE 14 mit selbstnivellierendem Kopf Ø 110 mm, Stegstärke 4 mm, H 12 mm</i>	365-550 mm	81	15,90	-	-
E130125000	Rallonge P1* <i>P1 Verlängerungselement*</i>	-	81	3,00	25	1050

Tête ailettes 2-3 mm ou tête lisse sur demande.

\* Rallonge utilisable seulement avec les plots SE3, SE4 et SE5.

Köpfe mit 2-3mm Stege oder ohne Stege auf Anfrage erhältlich.

\* Verlängerung nur mit Stelzlager SE3 bis SE5 verwendbar.

SE

## Plot Eterno pour la pose avec lambourde en aluminium

Eterno Stelzlager für Aluminiumschiene



CODE ARTIKEL-NR.	DESCRIPTION BESCHREIBUNG	DI-MENSIONS MABE	PAG. CAT. KAT. S.	€	PIECES STÜCK	PIECES STÜCK
E250028038	SE 0 à tête autonivelante Ø 110 mm pour lambourde en aluminium <i>SE 0 mit selbstnivellierendem Kopf Ø 110 mm für Aluminiumschiene</i>	28 - 38 mm	83	4,60	25	1500
E250037050	SE 1 à tête autonivelante Ø 110 mm pour lambourde en aluminium <i>SE 1 mit selbstnivellierendem Kopf Ø 110 mm für Aluminiumschiene</i>	37,5 - 50 mm	83	5,10	25	1200
E250050075	SE 2 à tête autonivelante Ø 110 mm pour lambourde en aluminium <i>SE 2 mit selbstnivellierendem Kopf Ø 110 mm für Aluminiumschiene</i>	50 - 75 mm	83	5,45	25	1200
E250075120	SE 3 à tête autonivelante Ø 110 mm pour lambourde en aluminium <i>SE 3 mit selbstnivellierendem Kopf Ø 110 mm für Aluminiumschiene</i>	75 - 120 mm	83	5,95	25	800
E250120170	SE 4 à tête autonivelante Ø 110 mm pour lambourde en aluminium <i>SE 4 mit selbstnivellierendem Kopf Ø 110 mm für Aluminiumschiene</i>	120 - 170 mm	83	6,45	25	600
E250170215	SE 5 à tête autonivelante Ø 110 mm pour lambourde en aluminium <i>SE 5 mit selbstnivellierendem Kopf Ø 110 mm für Aluminiumschiene</i>	170 - 215 mm	83	6,90	25	600
E250140230	SE 6 à tête autonivelante Ø 110 mm pour lambourde en aluminium <i>SE 6 mit selbstnivellierendem Kopf Ø 110 mm für Aluminiumschiene</i>	140 - 230 mm	83	8,95	-	-
E250185275	SE 7 à tête autonivelante Ø 110 mm pour lambourde en aluminium <i>SE 7 mit selbstnivellierendem Kopf Ø 110 mm für Aluminiumschiene</i>	185 - 275 mm	83	9,45	-	-
E250235325	SE 8 à tête autonivelante Ø 110 mm pour lambourde en aluminium <i>SE 8 mit selbstnivellierendem Kopf Ø 110 mm für Aluminiumschiene</i>	235 - 325 mm	83	9,90	-	-
E250205345	SE 9 à tête autonivelante Ø 110 mm pour lambourde en aluminium <i>SE 9 mit selbstnivellierendem Kopf Ø 110 mm für Aluminiumschiene</i>	205 - 345 mm	83	11,95	-	-
E250250385	SE 10 à tête autonivelante Ø 110 mm pour lambourde en aluminium <i>SE 10 mit selbstnivellierendem Kopf Ø 110 mm für Aluminiumschiene</i>	250 - 385 mm	83	12,45	-	-
E250300400	SE 11 à tête autonivelante Ø 110 mm pour lambourde en aluminium <i>SE 11 mit selbstnivellierendem Kopf Ø 110 mm für Aluminiumschiene</i>	300 - 400 mm	83	12,90	-	-
E250270455	SE 12 à tête autonivelante Ø 110 mm pour lambourde en aluminium <i>SE 12 mit selbstnivellierendem Kopf Ø 110 mm für Aluminiumschiene</i>	270 - 455 mm	83	14,95	-	-
E250315500	SE 13 à tête autonivelante Ø 110 mm pour lambourde en aluminium <i>SE 13 mit selbstnivellierendem Kopf Ø 110 mm für Aluminiumschiene</i>	315 - 500 mm	83	15,45	-	-
E250365550	SE 14 à tête autonivelante Ø 110 mm pour lambourde en aluminium <i>SE 14 mit selbstnivellierendem Kopf Ø 110 mm für Aluminiumschiene</i>	365 - 550 mm	83	15,90	-	-
E130125000	Rallonge P1* <i>P1 Verlängerungselement*</i>	-	83	3,00	25	1050

\* Rallonge utilisable seulement avec les plots SE3, SE4 et SE5.

\* Verlängerung nur mit Stelzlager SE3 bis SE5 verwendbar.

SE

## Plot Eterno pour la pose avec lambourde en bois

### Eterno Stelzlager für Unterkonstruktion aus Holz



CODE ARTIKEL-NR.	DESCRIPTION BESCHREIBUNG	DI-MENSIONS MABE	PAG. CAT. KAT. S.	€	PIECES STÜCK	PIECES STÜCK
E310028038	SE 0 à tête autonivelante Ø 110 mm pour lambourde en bois <i>SE 0 mit selbstnivellierendem Universalkopf Ø 110 mm</i>	28 - 38 mm	85	4,60	25	1500
E310037050	SE 1 à tête autonivelante Ø 110 mm pour lambourde en bois <i>SE 1 mit selbstnivellierendem Universalkopf Ø 110 mm</i>	37,5 - 50 mm	85	5,10	25	1200
E310050075	SE 2 à tête autonivelante Ø 110 mm pour lambourde en bois <i>SE 2 mit selbstnivellierendem Universalkopf Ø 110 mm</i>	50 - 75 mm	85	5,45	25	1200
E310075120	SE 3 à tête autonivelante Ø 110 mm pour lambourde en bois <i>SE 3 mit selbstnivellierendem Universalkopf Ø 110 mm</i>	75 - 120 mm	85	5,95	25	800
E310120170	SE 4 à tête autonivelante Ø 110 mm pour lambourde en bois <i>SE 4 mit selbstnivellierendem Universalkopf Ø 110 mm</i>	120 - 170 mm	85	6,45	25	600
E310170215	SE 5 à tête autonivelante Ø 110 mm pour lambourde en bois <i>SE 5 mit selbstnivellierendem Universalkopf Ø 110 mm</i>	170 - 215 mm	85	6,90	25	600
E310140230	SE 6 à tête autonivelante Ø 110 mm pour lambourde en bois <i>SE 6 mit selbstnivellierendem Universalkopf Ø 110 mm</i>	140 - 230 mm	85	8,95	-	-
E310185275	SE 7 à tête autonivelante Ø 110 mm pour lambourde en bois <i>SE 7 mit selbstnivellierendem Universalkopf Ø 110 mm</i>	185 - 275 mm	85	9,45	-	-
E310235325	SE 8 à tête autonivelante Ø 110 mm pour lambourde en bois <i>SE 8 mit selbstnivellierendem Universalkopf Ø 110 mm</i>	235 - 325 mm	85	9,90	-	-
E310205345	SE 9 à tête autonivelante Ø 110 mm pour lambourde en bois <i>SE 9 mit selbstnivellierendem Universalkopf Ø 110 mm</i>	205 - 345 mm	85	11,95	-	-
E310250385	SE 10 à tête autonivelante Ø 110 mm pour lambourde en bois <i>SE 10 mit selbstnivellierendem Universalkopf Ø 110 mm</i>	250 - 385 mm	85	12,45	-	-
E310300400	SE 11 à tête autonivelante Ø 110 mm pour lambourde en bois <i>SE 11 mit selbstnivellierendem Universalkopf Ø 110 mm</i>	300 - 400 mm	85	12,90	-	-
E310270455	SE 12 à tête autonivelante Ø 110 mm pour lambourde en bois <i>SE 12 mit selbstnivellierendem Universalkopf Ø 110 mm</i>	270 - 455 mm	85	14,95	-	-
E310315500	SE 13 à tête autonivelante Ø 110 mm pour lambourde en bois <i>SE 13 mit selbstnivellierendem Universalkopf Ø 110 mm</i>	315 - 500 mm	85	15,45	-	-
E310365550	SE 14 à tête autonivelante Ø 110 mm pour lambourde en bois <i>SE 14 mit selbstnivellierendem Universalkopf Ø 110 mm</i>	365 - 550 mm	85	15,90	-	-
E130125000	Rallonge P1* <i>P1 Verlängerungselement*</i>	-	85	3,00	25	1050
Q193000203	Vis à croix pour le fixation des lambourdes en bois <i>Kreuzschlitzschraube für Holz</i>	Ø 3,5 mm L 20 mm	85	conf/ Packung 40,00	1000	-

\* Rallonge utilisable seulement avec les plots SE3, SE4 et SE5. \* Verlängerung nur mit Stelzlagern SE3 bis SE5 verwendbar.

SE

## Plot Eterno (Base + Vis)

### Eterno Stelzlager (Basis + Schraube)

TETE EXCLUE

OHNE KOPF

CODE BASE + VIS ARTIKEL-NR. BASIS + SCHRAUBE	DESCRIPTION BESCHREIBUNG	DIMENSIONS MABE	PAG. CAT. KAT. S.	€	PIECES STÜCK	PIECES STÜCK
E191028038	SE 0 Base + Vis SE 0 Basis + Schraube (B0 + V0)	28-38 mm*	87	3,25	25	1500
E191037050	SE 1 Base + Vis SE 1 Basis + Schraube (B1 + V1)	37,5-50 mm*	87	3,75	25	1200
E191050075	SE 2 Base + Vis SE 2 Basis + Schraube (B2 + V2)	50-75 mm*	87	4,10	25	1200
E191075120	SE 3 Base + Vis SE 3 Basis + Schraube (B3 + V3)	75-120 mm*	87	4,60	25	800
E191120170	SE 4 Base + Vis SE 4 Basis + Schraube (B3 + V4)	120-170 mm*	87	5,10	25	600
E191170215	SE 5 Base + Vis SE 5 Basis + Schraube (B3 + V5)	170-215 mm*	87	5,55	25	600
E191140230	SE 6 Base + Vis SE 6 Basis + Schraube (B3 + V3 + 1 P1)	140 - 230 mm*	87	7,60	-	-
E191185275	SE 7 Base + Vis SE 7 Basis + Schraube (B3 + V4 + 1 P1)	185 - 275 mm*	87	8,10	-	-
E191235325	SE 8 Base + Vis SE 8 Basis + Schraube (B3 + V5 + 1 P1)	235 - 325 mm*	87	8,55	-	-
E191205345	SE 9 Base + Vis SE 9 Basis + Schraube (B3 + V3 + 2 P1)	205 - 345 mm*	87	10,60	-	-
E191250385	SE 10 Base + Vis SE 10 Basis + Schraube (B3 + V4 + 2 P1)	250 - 385 mm*	87	11,10	-	-
E191300400	SE 11 Base + Vis SE 11 Basis + Schraube (B3 + V5 + 2 P1)	300 - 400 mm*	87	11,55	-	-
E191270455	SE 12 Base + Vis SE 12 Basis + Schraube (B3 + V3 + 3 P1)	270 - 455 mm*	87	13,60	-	-
E191315500	SE 13 Base + Vis SE 13 Basis + Schraube (B3 + V4 + 3 P1)	315 - 500 mm*	87	14,10	-	-
E191365550	SE 14 Base + Vis SE 14 Basis + Schraube (B3 + V5 + 3 P1)	365 - 550 mm*	87	14,55	-	-
E035101204	Tête en bi-matériel autonivelante, ailettes 4 mm H 12 mm <i>Selbstnivellierender Zweikomponenten-Kopf Stegstärke 4 mm, H 12 mm</i>	Ø 110 mm	87	1,35	200	6400
E035100010	Tête bi-matériel autonivelante pour lambourde en aluminium <i>Selbstnivellierender Zweikomponentenkopf für Aluminiumschiene</i>	Ø 110 mm	87	1,35	200	6400
E035102530	Tête autonivelante pour lambourde en bois <i>Selbstnivellierender Universalkopf</i>	Ø 110 mm	87	1,35	100	4200
E035201204	Tête XL en bi-matériel autonivelante, ailettes 4 mm H 12 mm <i>Selbstnivellierender Zweikomponenten-Kopf XL Stegstärke 4 mm, H 12 mm</i>	Ø 150 mm	87	2,00	100	3200
E035203001	Tête en bi-matériel autonivelante à croix pour lambourdes en aluminium <i>Selbstnivellierender Zweikomponenten-Kreuzkopf für Aluminiumschiene</i>	Ø 130 mm	87	1,80	150	4800
E130125000	Rallonge P1** P1 Verlängerungselement**	-	87	3,00	25	1050
E036000100	Bloc tête basculante Blockierungsknopf	-	87	0,33	800***	-

Tête ailette 2-3 mm ou tête lisse sur demande.  
Les codes des plots comprennent la base et les vis sans tête.  
\* Les mesures indiquées se réfèrent à Base + Vis + tête Ø 110 mm autonivelante bi-matériel.  
\*\* Rallonge utilisable seulement avec les plots SE3, SE4 et SE5.  
\*\*\* En sachets de 100 pièces.

Köpfe mit 2-3mm Stege oder ohne Stege auf Anfrage erhältlich.  
Die Art Nr beziehen sich auf Basis und Schraube, ohne Kopf.  
\* Die angegebenen Maße beziehen sich auf Basis + Schraube + selbstnivellierender Zweikomponentenkopf Ø 110 mm.  
\*\* Verlängerung nur mit Stelzlagern SE3 bis SE5 verwendbar.  
\*\*\* Im Beutel zu 100 Stück.



# NM

## Plot New Maxi NM pour la pose de dalles directement sur les plots ou sur la grille



### New Maxi Stelzlager für die Verlegung von Terrassenplatten direkt auf Stelzlager oder Gitter



CODE ARTIKEL-NR.	DESCRIPTION BESCHREIBUNG	DIMENSIONS MABE	PAG. CAT. KAT. S.	€	PIECES STÜCK	PIECES STÜCK
E014025047	<b>NM 1</b> avec tête fixe Ø 110 mm ailettes 4 mm H 12 mm <i>NM 1 mit festem Kopf Ø 110 mm, Stegstärke 4 mm, H 12 mm</i>	25-40 mm	95	3,45	20	1320
E014040077	<b>NM 2</b> avec tête fixe Ø 110 mm ailettes 4 mm H 12 mm <i>NM 2 mit festem Kopf Ø 110 mm, Stegstärke 4 mm, H 12 mm</i>	40-70 mm	95	4,00	20	960
E014060107	<b>NM 3</b> avec tête fixe Ø 110 mm ailettes 4 mm H 12 mm <i>NM 3 mit festem Kopf Ø 110 mm, Stegstärke 4 mm, H 12 mm</i>	60-100 mm	95	4,50	20	720
E014090167	<b>NM 4</b> avec tête fixe Ø 110 mm ailettes 4 mm H 12 mm <i>NM 4 mit festem Kopf Ø 110 mm, Stegstärke 4 mm, H 12 mm</i>	90-160 mm	95	5,40	20	600
E014150277	<b>NM 5</b> avec tête fixe Ø 110 mm ailettes 4 mm H 12 mm <i>NM 5 mit festem Kopf Ø 110 mm, Stegstärke 4 mm, H 12 mm</i>	150-270 mm	95	6,30	20	420
E044000145	Rallonge PNM* <i>PNM Verlängerungselement*</i>	-	95	3,75	30	600

Tête ailette 2-3 mm ou tête lisse sur demande.

\* Rallonge utilisable seulement avec des plots de NM3 à NM5.

Köpfe mit 2-3mm Stege oder ohne Stege auf Anfrage erhältlich.

\* Verlängerungselement nur mit NM3-NM5 verwendbar.

# NM

## Plot New Maxi pour la pose avec lambourde en aluminium



### New Maxi Stelzlager für Aluminiumschiene

CODE ARTIKEL-NR.	DESCRIPTION BESCHREIBUNG	DIMENSIONS MABE	PAG. CAT. KAT. S.	€	PIECES STÜCK	PIECES STÜCK
E014025045	<b>NM 1</b> avec tête fixe Ø 110 mm pour lambourde en aluminium <i>NM 1 mit festem Kopf Ø 110 mm für Aluminiumschiene</i>	25-40 mm	97	3,45	20	1320
E014040075	<b>NM 2</b> avec tête fixe Ø 110 mm pour lambourde en aluminium <i>NM 2 mit festem Kopf Ø 110 mm für Aluminiumschiene</i>	40-70 mm	97	4,00	20	960
E014060105	<b>NM 3</b> avec tête fixe Ø 110 mm pour lambourde en aluminium <i>NM 3 mit festem Kopf Ø 110 mm für Aluminiumschiene</i>	60-100 mm	97	4,50	20	720
E014090165	<b>NM 4</b> avec tête fixe Ø 110 mm pour lambourde en aluminium <i>NM 4 mit festem Kopf Ø 110 mm für Aluminiumschiene</i>	90-160 mm	97	5,40	20	600
E014150275	<b>NM 5</b> avec tête fixe Ø 110 mm pour lambourde en aluminium <i>NM 5 mit festem Kopf Ø 110 mm für Aluminiumschiene</i>	150-270 mm	97	6,30	20	420
E044000145	Rallonge PNM* <i>PNM Verlängerungselement*</i>	-	97	3,75	30	600



\* Rallonge utilisable seulement avec les plots NM3, NM4 et NM5.

\* Verlängerung nur mit Stelzlager von NM3 bis NM5 verwendbar.

## Plot New Maxi pour la pose avec lambourde en bois

New Maxi Stelzlager für Unterkonstruktion aus Holz



CODE ARTIKEL-NR.	DESCRIPTION BESCHREIBUNG	DIMENSIONS MAÛE	PAG. CAT. KAT. S.	€	PIECES STÜCK	PIECES STÜCK
E014025048	NM 1 avec tête fixe Ø 110 mm pour lambourde en bois <i>NM 1 mit festem Universalkopf Ø 110 mm</i>	25-40 mm	99	3,45	20	1320
E014040078	NM 2 avec tête fixe Ø 110 mm pour lambourde en bois <i>NM 2 mit festem Universalkopf Ø 110 mm</i>	40-70 mm	99	4,00	20	960
E014060108	NM 3 avec tête fixe Ø 110 mm pour lambourde en bois <i>NM 3 mit festem Universalkopf Ø 110 mm</i>	60-100 mm	99	4,50	20	720
E014090168	NM 4 avec tête fixe Ø 110 mm pour lambourde en bois <i>NM 4 mit festem Universalkopf Ø 110 mm</i>	90-160 mm	99	5,40	20	600
E014150278	NM 5 avec tête fixe Ø 110 mm pour lambourde en bois <i>NM 5 mit festem Universalkopf Ø 110 mm</i>	150-270 mm	99	6,30	20	420
E044000145	Rallonge PNM* <i>PNM Verlängerungselement*</i>	-	99	3,75	30	600
Q193000203	Vis à croix pour le fixation des lambourdes en bois <i>Kreuzschlitzschraube für Holz</i>	Ø 3,5 mm L 20 mm	99	conf./ box 40,00	1000	-

\* Rallonge utilisable seulement avec les plots NM3, NM4 et NM5.

\* Verlängerung nur mit Stelzlager von NM3 bis NM5 verwendbar.

## Plot New Maxi (Base + Vis)

New Maxi Stelzlager (Basis + Schraube)

TETE EXCLUE

OHNE KOPF

CODE BASE + VIS ARTIKEL-NR. BASIS + SCHRAUBE	DESCRIPTION BESCHREIBUNG	DIMENSIONS MAÛE	PAG. CAT. KAT. S.	€	PIECES STÜCK	PIECES STÜCK
E045025040	NM 1 Base + Vis <i>NM 1 Basis + Schraube</i>	25-40 mm*	101	2,25	20	1320
E045040070	NM 2 Base + Vis <i>NM 2 Basis + Schraube</i>	40-70 mm*	101	2,80	20	960
E045060100	NM 3 Base + Vis <i>NM 3 Basis + Schraube</i>	60-100 mm*	101	3,30	20	720
E045090160	NM 4 Base + Vis <i>NM 4 Basis + Schraube</i>	90-160 mm*	101	4,20	20	600
E045150270	NM 5 Base + Vis <i>NM 5 Basis + Schraube</i>	150-270 mm*	101	5,10	20	420
E035011204	Tête en bi-matériel, ailettes 4 mm H 12 mm <i>Zweikomponenten-Kopf Stegstärke 4 mm, H 12 mm</i>	Ø 110 mm	101	1,20	200	6400
E034000010	Tête en bi-matériel pour lambourde en aluminium <i>Zweikomponenten-Kopf für Aluminiumschiene</i>	Ø 110 mm	101	1,20	200	6400
E034000030	Tête pour lambourde en bois <i>Universalkopf</i>	Ø 110 mm	101	1,20	150	6300
E035061204	Tête XL en bi-matériel, ailettes 4 mm H 12 mm <i>Zweikomponenten-Kopf XL Stegstärke 4 mm, H 12 mm</i>	Ø 150 mm	101	1,50	100	3200
E035093001	Tête en bi-matériel à croisillon pour lambourde en aluminium <i>Zweikomponenten-Kreuzkopf für Aluminiumschiene</i>	Ø 130 mm	101	1,45	150	4800
E044000145	Rallonge PNM** <i>PNM Verlängerungselement**</i>	-	101	3,75	30	600
Q193000203	Vis à croix pour le fixation des lambourdes en bois <i>Kreuzschlitzschraube für Holz</i>	Ø 3,5 mm L 20 mm	101	conf./ Packung 40,00	1000	-

Tête ailette 2-3 mm ou tête lisse sur demande.

Les codes des plots comprennent la base et les, sans tête.

\* Les mesures indiquées se réfèrent à Base + Vis + Tête Ø 110 mm bi-matériel.

\*\* Rallonge utilisable seulement avec les plots NM3, NM4 et NM5.

Köpfe mit 2-3mm Stege oder ohne Stege auf Anfrage erhältlich.

Die Art-Nr. beziehen sich auf Basis und Schraube, ohne Kopf.

\* Die angegebenen Maße beziehen sich auf Basis + Schraube + Zweikomponentenkopf Ø 110 mm.

\*\* Verlängerung nur mit Stelzlager von NM3 bis NM5 verwendbar.



**SB**

## Plot Basic pour la pose de dalles directement sur les plots ou sur la grille



Basic Stelzlager für die Verlegung von Terrassenplatten direkt auf Stelzlager oder Gitter



CODE ARTIKEL-NR.	DESCRIPTION BESCHREIBUNG	DIMENSIONS MAÛE	PAG. CAT. KAT. S.	€	PIECES STÜCK	PIECES STÜCK
E015427035	SB 1 avec ailettes standard d'épaisseur 4 mm, H 12 mm <i>SB 1 mit 4 mm Standardstegen, H 12 mm</i>	27-35 mm	107	2,75	40	1680
E015435050	SB 2 avec ailettes standard d'épaisseur 4 mm, H 12 mm <i>SB 2 mit 4 mm Standardstegen, H 12 mm</i>	35-50 mm	107	2,85	30	1260
E015450080	SB 3 avec ailettes standard d'épaisseur 4 mm, H 12 mm <i>SB 3 mit 4 mm Standardstegen, H 12 mm</i>	50-80 mm	107	3,15	35	1050
E015470120	SB 4 avec ailettes standard d'épaisseur 4 mm, H 12 mm <i>SB 4 mit 4 mm Standardstegen, H 12 mm</i>	70-120 mm	107	3,55	25	750
E015481117	SB 5 avec ailettes standard d'épaisseur 4 mm, H 12 mm <i>SB 5 mit 4 mm Standardstegen, H 12 mm</i>	112-168 mm	107	4,75	-	-
E015481320	SB 6 avec ailettes standard d'épaisseur 4 mm, H 12 mm <i>SB 6 mit 4 mm Standardstegen, H 12 mm</i>	132-210 mm	107	5,15	-	-
E015481726	SB 7 avec ailettes standard d'épaisseur 4 mm, H 12 mm <i>SB 7 mit 4 mm Standardstegen, H 12 mm</i>	175-260 mm	107	6,35	-	-
E015481929	SB 8 avec ailettes standard d'épaisseur 4 mm, H 12 mm <i>SB 8 mit 4 mm Standardstegen, H 12 mm</i>	195-300 mm	107	6,75	-	-
E044000625	Rallonge PSB* <i>PSB Verlängerungselement*</i>	-	107	1,60	50	2100

Tête ailettes 2-3 mm, ou tête lisse sur demande.  
\* Rallonge utilisable seulement avec les plots SB3 et SB4..

Tab head 2-3 mm or plane head upon request.  
\* Verlängerung nur mit Stelzlager SB3 und SB4 verwendbar.

**SB**

## Plot Basic pour lambourde en aluminium Basic Stelzlager für Aluminiumschiene



CODE ARTIKEL-NR.	DESCRIPTION BESCHREIBUNG	DIMENSIONS MAÛE	PAG. CAT. KAT. S.	€	PIECES STÜCK	PIECES STÜCK
E015727035	SB 1 pour lambourde en aluminium <i>SB 1 für Aluminiumschiene</i>	27-35 mm	109	2,75	40	1680
E015735050	SB 2 pour lambourde en aluminium <i>SB 2 für Aluminiumschiene</i>	35-50 mm	109	2,85	30	1260
E015750080	SB 3 pour lambourde en aluminium <i>SB 3 für Aluminiumschiene</i>	50-80 mm	109	3,15	35	1050
E015770120	SB 4 pour lambourde en aluminium <i>SB 4 für Aluminiumschiene</i>	70-120 mm	109	3,55	25	750
E015781117	SB 5 pour lambourde en aluminium <i>SB 5 für Aluminiumschiene</i>	112-168 mm	109	4,75	-	-
E015781320	SB 6 pour lambourde en aluminium <i>SB 6 für Aluminiumschiene</i>	132-210 mm	109	5,15	-	-
E015781726	SB 7 pour lambourde en aluminium <i>SB 7 für Aluminiumschiene</i>	175-260 mm	109	6,35	-	-
E015781929	SB 8 pour lambourde en aluminium <i>SB 8 für Aluminiumschiene</i>	195-300 mm	109	6,75	-	-
E044000625	Prolonga PSB* <i>PSB Verlängerungselement*</i>	-	109	1,60	50	2100

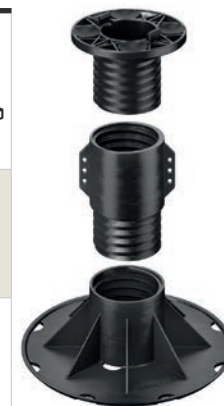

\* Rallonge utilisable seulement avec plots SB3 et SB4.

\* Verlängerung nur mit Stelzlager SB3 und SB4 verwendbar.

# SB

## Plot Basic pour lambourde en bois Basic Stelzlager für Unterkonstruktion aus Holz



CODE ARTIKEL-NR.	DESCRIPTION BESCHREIBUNG	DIMEN- SIONS MABE	PAG. CAT. KAT. S.	€	PIECES STÜCK 	PIECES STÜCK 
E015627035	SB 1 pour lambourde en bois <i>SB 1 für Holzlatten</i>	27-35 mm	111	2,75	40	1680
E015635050	SB 2 pour lambourde en bois <i>SB 2 für Holzlatten</i>	35-50 mm	111	2,85	30	1260
E015650080	SB 3 pour lambourde en bois <i>SB 3 für Holzlatten</i>	50-80 mm	111	3,15	35	1050
E015670120	SB 4 pour lambourde en bois <i>SB 4 für Holzlatten</i>	70-120 mm	111	3,55	25	750
E015681117	SB 5 pour lambourde en bois <i>SB 5 für Holzlatten</i>	112-168 mm	111	4,75	-	-
E015681320	SB 6 pour lambourde en bois <i>SB 6 für Holzlatten</i>	132-210 mm	111	5,15	-	-
E015681726	SB 7 pour lambourde en bois <i>SB 7 für Holzlatten</i>	175-260 mm	111	6,35	-	-
E015681929	SB 8 pour lambourde en bois <i>SB 8 für Holzlatten</i>	195-300 mm	111	6,75	-	-
E044000625	Rallonge PSB* <i>PSB Verlängerungselement*</i>	-	111	1,60	50	2100
Q193000203	Vis à croix à bois <i>Kreuzschlitzschraube für Holz</i>	Ø 3,5 mm L 20 mm	111	conf./ Packung 40,00	1000	-

\* Rallonge utilisable seulement avec plots SB3 et SB4.

\* Verlängerung nur mit Stelzlager SB3 und SB4 verwendbar.





# ST

## Plot Star.T pour la pose de dalles directement sur les plots ou sur la grille



Star.T Stelzlager für die Verlegung von Terrassenplatten direkt auf Stelzlager oder Gitter



CODE ARTIKEL-NR.	DESCRIPTION BESCHREIBUNG	DIMENSIONS MABE	PAG. CAT. KAT. S.	€	PZ KIT	PIECES STÜCK	PIECES STÜCK
E003541115	Star.T - ailette 4 mm* Star.T - Steg 4 mm*	10-15 mm	117	1,40	20	100	5400
E003100025	Rallonge Star.T Star.T Verlängerung	5 mm	117	0,75	20	100	9600

\* Ailettes d'épaisseur standard 4 mm H 12 mm, sur demande épaisseur 2 - 3 mm  
\*\* La boîte de 100 pièces continent 5 kits de 20 pièces.

\* Steg mit Standardstärke 4 mm H12 mm. Auf Anfrage 2 - 3 mm.  
\*\* 5 Kits à 20 Stück / Karton.

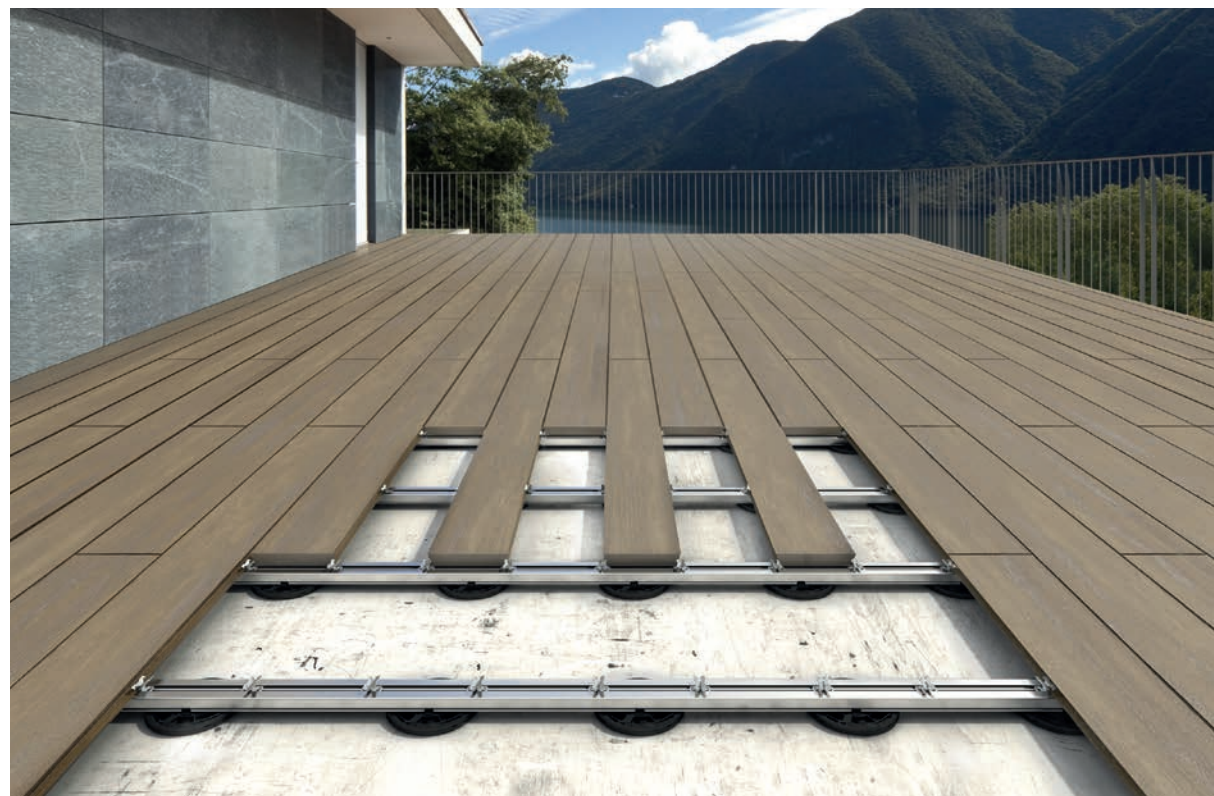

# ST

## Plot Star.T pour la pose avec lambourde en aluminium



Star.T Stelzlager für Aluminiumschiene

CODE ARTIKEL-NR.	DESCRIPTION BESCHREIBUNG	DIMENSIONS MABE	PAG. CAT. KAT. S.	€	PZ KIT*	PIECES STÜCK	PIECES STÜCK
E003011515	Star.T pour lambourde en aluminium Star.T für Aluminiumschiene	10-15 mm	119	1,40	-	100	5400
E003100025	Rallonge Star.T Star.T Verlängerung	5 mm	119	0,75	20	100	9600

\* La boîte de 100 pièces continent 5 kits de 20 pièces.  
\* 5Kits à 20 Stück / Karton.



# ST

## Plot Star.T pour la pose avec lambourde en bois



Star.T Stelzlager für Unterkonstruktion aus Holz

CODE ARTIKEL-NR.	DESCRIPTION BESCHREIBUNG	DIMENSIONS MABE	PAG. CAT. KAT. S.	€	PZ KIT*	PIECES STÜCK	PIECES STÜCK
E003011115	Star.T sans ailettes Star.T ohne Stege	10-15 mm	121	1,40	-	100	5400
E003920100	Ailette Star.T pour lambourde en bois Befestigungssteg Star.T	-	121	0,25	-	500	35000
E003100025	Rallonge Star.T Verlängerung Star.T	5 mm	121	0,75	20	100	9600
Q193000203	Vis à croix à bois Kreuzschlitzschraube für Holz	Ø 3,5 mm L 20 mm	121	conf./ Packung 40,00	-	1000	-

\* 5 kits de 20 pièces /carton

\* 5Kits à 20 Stück / Karton.





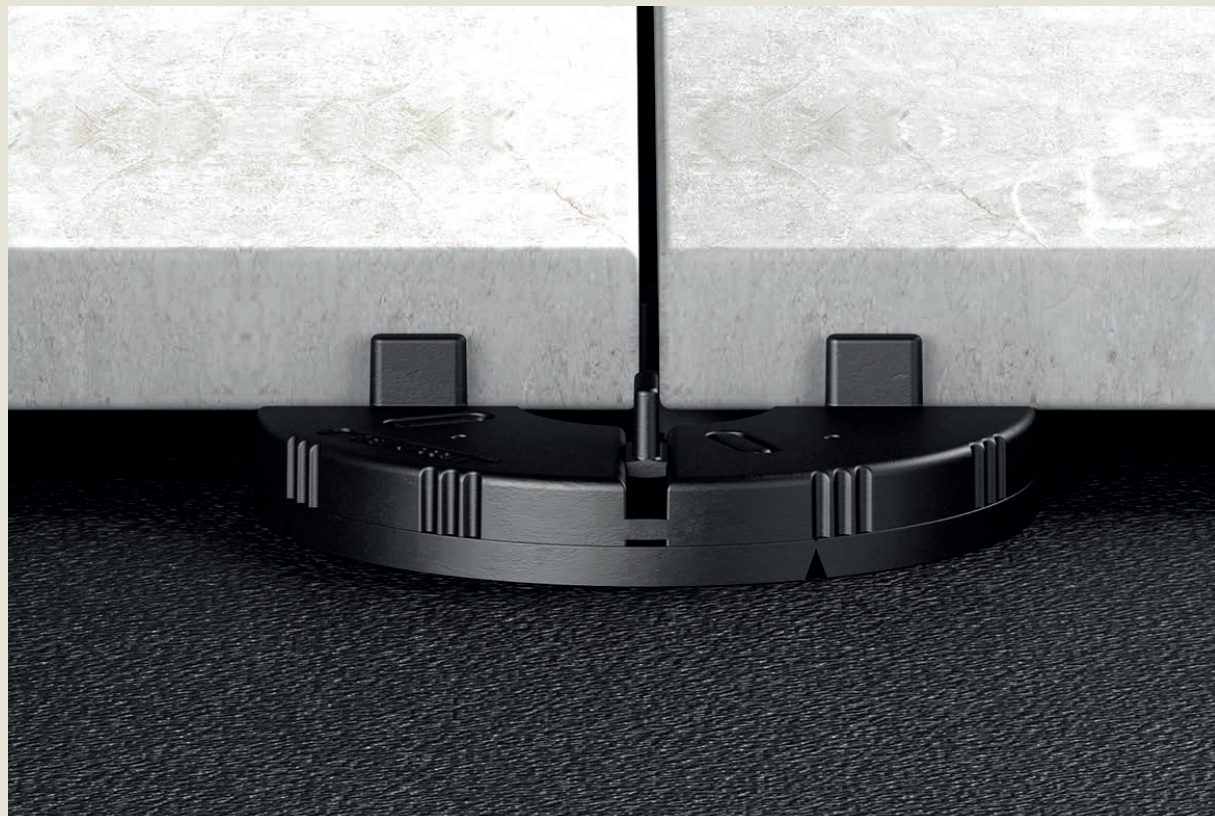

# PLOTS À HAUTEUR FIXE

## STELZLAGER MIT FESTER HÖHE

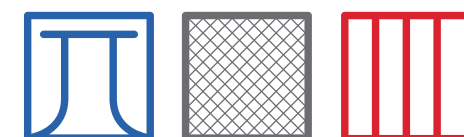

La ligne de plots à hauteur fixe Eterno Ivica représente la solution la plus rapide et économique pour ce qui concerne la pose de dalles. Grâce à ses différentes gammes, EH Rubber et EH, DM et CR, les plots à hauteur fixe sont d'excellents alliés pour créer facilement et rapidement des revêtements de sol surélevés d'extérieur.

*Die Produktlinie der Stelzlager mit fester Höhe von Eterno Ivica ist die schnellste und günstigste Möglichkeit einen Boden zu verlegen.*

*Dank des unterschiedlichen Sortiments EH Rubber, EH, DM und CR, sind die Stelzlager mit fester Höhe eine optimale Lösung, um einen Doppelboden im Außenbereich einfach und schnell zu verlegen.*



# EHR

## Plot EH Rubber EH Rubber Stelzlager

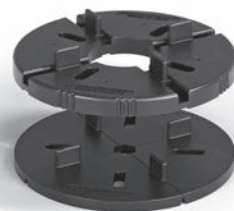

CODE ARTIKEL-NR.	DESCRIPTION BESCHREIBUNG	DIMEN- SIONS MAÛE	PAG. CAT. KAT. S.	€	PIECES STÜCK 	PIECES STÜCK 
E000010004	EH Rubber 10 ailette 4 mm H 10 mm <i>EH Rubber 10 mit Stege 4 mm H 10 mm</i>	10 mm	129	1,85	150	-
E000006004	EH Rubber 6 ailette 4 mm H 10 mm <i>EH Rubber 6 mit Stege 4 mm H 10 mm</i>	6 mm	129	1,30	150	-

Ailettes épaisseur 2 ou 3 mm disponibles sur demande.

Fugenstege Stärke 2 mm oder 3 mm auf Anfrage.

# EH

## Plot EH EH Stelzlager

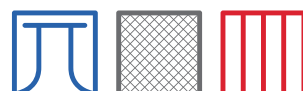

CODE ARTIKEL-NR.	DESCRIPTION BESCHREIBUNG	DIMEN- SIONS MAÛE	PAG. CAT. KAT. S.	€	PIECES STÜCK 	PIECES STÜCK 
E008012008	EH 12 - ailette H8 mm <i>EH 12 - Stege 8 mm</i>	12 mm	132	0,35	250	5000
E000012003	EH 12*	12 mm	132	0,35	250	5000
E000015000	EH 15	15 mm	132	0,37	200	4000
E002020000	EH 20**	20 mm	132	0,55	150	3000
E050005000.200	Équilibreurs basculants <i>Ausgleicher</i>	5 mm	132	0,15	3000 (en sachets de 200 pièces) <i>(im Beutel zu 200 Stück)</i>	-

\* Ailettes épaisseur 2 ou 4 mm disponibles sur demande.

\* Fugenstege Stärke 2 mm oder 4 mm auf Anfrage.

\*\* Ailettes épaisseur 2 ou 3 mm disponibles sur demande.

\*\* Fugenstege Stärke 2 mm oder 3 mm auf Anfrage.

E000016000	EH 12 pour lambourde en aluminium <i>EH 12 für Aluminiumschiene</i>	12 mm	133	0,35	250	5000
------------	------------------------------------------------------------------------	-------	-----	------	-----	------

# DM

## Écarteur mini pour sable/gazon/gravier Kreuzfuge Mini Sand/Rasen/Kies



CODE ARTIKEL-NR.	DESCRIPTION BESCHREIBUNG	DIMEN- SIONS MAÛE	PAG. CAT. KAT. S.	€	PIE- CES** STÜCK 	PIE- CES** STÜCK 
E004000205	Écarteur MINI DM avec embout* <i>Kreuzfuge MINI DM mit Nagel*</i>	60,5 mm	134	0,23	500	-
E004000215	Écarteur MINI DM sans embout* <i>Kreuzfuge MINI DM ohne Nagel*</i>	15,5 mm	134	0,21	500	-

\* Ailettes épaisseur standard 4 mm H 12 mm, sur demande 2 - 3 mm.

\*\* Les boîtes sont composées de 5 sachets de 100 pièces chacun.

\* Steg mit Standardstärke von 4 mm und Höhe von 12 mm, auf Anfrage 2 - 3 mm.

\*\* 5 Beutel à 100 Stück / Karton.



# CR

## Croisillons sable/gazon/gravier Fugenkreuze für Sand, Rasen oder Kies



CODE ARTIKEL-NR.	DESCRIPTION BESCHREIBUNG	DIMENSIONS MAÛE	PAG. CAT. KAT. S.	€	PIECES* STÜCK 	PIECES STÜCK 
P021000052	Croisillons en PP <i>Fugenkreuze aus PP</i>	H 15 mm épaisseur 2 mm <i>H 15 mm Stärke 2 mm</i>	135	0,19	500	-
P021000053	Croisillons en PP <i>Fugenkreuze aus PP</i>	H 15 mm épaisseur 3 mm <i>H 15 mm Stärke 3 mm</i>	135	0,19	500	-
P021000054	Croisillons en PP <i>Fugenkreuze aus PP</i>	H 15 mm épaisseur 4 mm <i>H 15 mm Stärke 4 mm</i>	135	0,19	500	-
P021000062	Croisillons en PP <i>Fugenkreuze aus PP</i>	H 20 mm épaisseur 2 mm <i>H 20 mm Stärke 2 mm</i>	135	0,21	500	-
P021000063	Croisillons en PP <i>Fugenkreuze aus PP</i>	H 20 mm épaisseur 3 mm <i>H 20 mm Stärke 3 mm</i>	135	0,21	500	-
P021000064	Croisillons en PP <i>Fugenkreuze aus PP</i>	H 20 mm épaisseur 4 mm <i>H 20 mm Stärke 4 mm</i>	135	0,21	500	-

\* Les boîtes sont composées de 5 sachets de 100 pièces chacun.

\* 5 Beutel à 100 Stück / Karton.





# PLOTS SPÉCIAUX

## SPEZIALSTELZLAGER

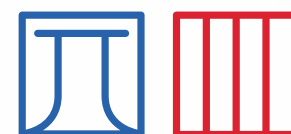

Après de nombreuses années d'expérience dans le domaine des plots pour planchers surélevés extérieurs, Eterno Ivica, toujours attentive au développement du marché et aux exigences de la clientèle, a réalisé une ligne de plots spéciaux expressément conçus pour de particulières nécessités.

C'est ainsi que sont nés les plots de la ligne Antivent PR W, SE W e NM W, les plots de la ligne Silent PR S, SR/SRT S, SE S e NM S.

*Auch nach jahrelanger Erfahrung im Bereich der Stelzlager für Außenböden hat Eterno Ivica nie aufgehört den Markt und die Kundenbedürfnisse zu beobachten und hat deshalb eine Linie von Spezialstelzlagern entwickelt, um auch den anspruchsvollsten Wünschen zu entsprechen.*

*So entstand die Produktlinie der windsicheren Stelzlager PR W, SE W e NM W, die Linie Silent PR S, SR/SRT S, SE S e NM S.*

# PR W

## Systeme anti-vent avec plot Pedestal Prime®

Windsicheres System mit Pedestal  
Prime® Stelzlager



CODE ARTIKEL-NR.	DESCRIPTION BESCHREIBUNG	DIMEN- SIONS MABE	PAG. CAT. KAT. S.	€	PIECES STÜCK	PIECES STÜCK
E507200347	PR W 1	34-69 mm	139	7,05	25	1350
E507207016	PR W 2	69-159 mm	139	8,30	25	750
E507216042	PR W 3	159-424 mm	139	12,10	12	336
E035211204	Tête bi-matériel autonivelant anti-vent XLW <i>XLW winddichter selbstnivellie- render Zweikomponenten-Kopf</i>	Ø 150 mm	139	2,00	100	-
E501000190	Rallonge PR* <i>PR Verlängerung*</i>	-	139	4,00	12	-
Q200000310	Clip Anti-Vent section à "T" <i>Windsichere Klammer, T-Form</i>	-	139	1,10	100	-
Q200000320	Clip Anti-Vent section à "L" <i>Windsichere Klammer, L-Form</i>	-	139	1,10	100	-

Testa antivento  
Windproof head



Clip a forma "L"  
"L" shaped clip

Clip a forma "T"  
"T" shaped clip

NB: Les codes se réfèrent au modèle à tête autonivelante  
Anti-Vent à ailettes 4 mm H 14 mm.

\* Rallonge utilisable seulement avec les plots de PR3.

Hinweis: Die Artikelnummern beziehen sich auf das Modell  
mit windsicherem, selbstnivellierendem Kopf mit Stegen  
mit 4 mm Stärke und 14 mm Höhe.

\* Verlängerung nur mit PR3.

# SE W

## Systeme anti-vent avec plot Eterno Windsicheres System mit Stelzlager Eterno



CODE ARTIKEL-NR.	DESCRIPTION BESCHREIBUNG	DIMENSIONS MABE	PAG. CAT. KAT. S.	€	PIECES STÜCK	PIE- CES STÜCK
E440030040	SE W 0	30-40 mm	140	5,25	40	1500
E440039052	SE W 1	39,5-52 mm	140	5,75	30	1200
E440052077	SE W 2	52-77 mm	140	6,10	25	1200
E440077122	SE W 3	77-122 mm	140	6,60	25	800
E440122172	SE W 4	122-172 mm	140	7,10	25	600
E440172217	SE W 5	172-217 mm	140	7,55	25	600
E440142232	SE W 6	142-232 mm	140	9,60	-	-
E440187277	SE W 7	187-277 mm	140	10,10	-	-
E440237327	SE W 8	237-327 mm	140	10,55	-	-
E440207347	SE W 9	207-347 mm	140	12,60	-	-
E440252387	SE W 10	252-387 mm	140	13,10	-	-
E440302402	SE W 11	302-402 mm	140	13,55	-	-
E440272457	SE W 12	272-457 mm	140	15,60	-	-
E440317502	SE W 13	317-502 mm	140	16,10	-	-
E440367552	SE W 14	367-552 mm	140	16,55	-	-
E035211204	Tête bi-matériel autonivelant anti-vent XLW <i>XLW winddichter selbstnivellie- render Zweikomponenten-Kopf</i>	Ø 150 mm	140	2,00	100	-
E130125000	Rallonge P1* <i>P1 Verlängerung*</i>	-	140	3,00	25	1050
Q200000310	Clip Anti-Vent section à "T" <i>Windsichere Klammer, T-Form</i>	-	140	1,10	100	-
Q200000320	Clip Anti-Vent section à "L" <i>Windsichere Klammer, L-Form</i>	-	140	1,10	100	-

NB: Les codes se réfèrent au modèle à tête autonivelante  
Anti-Vent à ailettes 4 mm H 14 mm.

\* Rallonge utilisable seulement avec les plots de SEW3 à  
SEW5.

Hinweis: Die Artikelnummern beziehen sich auf das Modell  
mit windsicherem, selbstnivellierendem Kopf mit Stegen  
mit 4 mm Stärke und 14 mm Höhe.

\* Verlängerung nur mit Stelzlager SEW3 bis SEW5 verwen-  
dbar.





# NM W

## Systeme anti-vent avec plot New Maxi

Windsicheres System  
mit New Maxi Stelzlager



CODE ARTIKEL-NR.	DESCRIPTION BESCHREIBUNG	DIMEN- SIONS MABE	PAG. CAT. KAT. S.	€	PIECES STÜCK 	PIECES STÜCK 
E014030047	<b>NM W 1</b>	30-45 mm	141	3,75	20	1320
E014045077	<b>NM W 2</b>	45-75 mm	141	4,30	20	960
E014065107	<b>NM W 3</b>	65-105 mm	141	4,80	20	720
E014095167	<b>NM W 4</b>	95-165 mm	141	5,65	20	600
E014155277	<b>NM W 5</b>	155-275 mm	141	6,60	20	420
E035091204	Tête bi-matériel autonivelant anti-vent XLW <i>XLW winddichter selbstnivellieren- der Zweikomponenten-Kopf</i>	Ø 150 mm	141	1,50	100	-
E044000145	Rallonge PNM * <i>PNM Verlängerung*</i>	-	141	3,75	30	600
Q200000310	Clip Anti-Vent section à "T" <i>Windsichere Klammer, T-Form</i>	-	141	1,10	100	-
Q200000320	Clip Anti-Vent section à "L" <i>Windsichere Klammer, L-Form</i>	-	141	1,10	100	-

NB: Les codes se réfèrent au modèle à tête autonivelante  
Anti-Vent à ailettes 4 mm H 14 mm.

\* Rallonge utilisable seulement avec les plots de NM3W  
à NM5W.

Hinweis: Die Artikelnummern beziehen sich auf das Modell  
mit windsicherem, selbstnivellierendem Kopf mit Stegen  
mit 4 mm Stärke und 14 mm Höhe.

\* Verlängerung nur mit Stelzlagern NM3W bis NM5W verwen-  
dbar.



# PR S

## Système Pedestal Prime® PR S Pedestal Prime®-System PR S



CODE ARTIKEL-NR.	DESCRIPTION BESCHREIBUNG	DIMENSIONS MAÛE	PAG. CAT. KAT. S.	€	PIECES STÜCK 	PIECES STÜCK 
E500030065.S	PR S 1	30-65 mm	144	8,60	25	1350
E500060155.S	PR S 2	65-155 mm	144	9,85	25	750
E500150420.S	PR S 3	155-420 mm	144	13,65	12	336
E501000190	Rallonge PR* PR Verlängerung*	-	144	4,00	12	-

NB: Les codes se réfèrent au modèle à tête autonivelante Ø 110 mm à ailettes épaisseur 4 mm H 12 mm . Sur demande 2-3 mm ou lisse.

\* Rallonge utilisable seulement avec les plots de SES 3 à SES 5.

Hinweis: Die Artikelnummern beziehen sich auf das Modell mit selbstnivellierendem Kopf und Stegen, die 4 mm stark und 12 mm hoch sind. Ø 110mm

\* Verlängerung nur mit Stelzlagern SES 3 bis SES 5 verwendbar.

# SR/ SRT S

## Système Reversus® SR/SRT S Reversus®-System SR/SRT S



CODE ARTIKEL-NR.	DESCRIPTION BESCHREIBUNG	DIMENSIONS MAÛE	PAG. CAT. KAT. S.	€	PIECES STÜCK 	PIECES STÜCK 
E030020304.S	SR S 1	26-38 mm	145	6,65	20	1320
E030020406.S	SR S 2	38-60 mm	145	7,05	20	960
E030020610.S	SR S 3	59-100 mm	145	7,55	20	720
E030020916.S	SR S 4	93-162 mm	145	8,70	20	480
E030021628.S	SR S 5	158-280 mm	145	10,15	20	420
E030010304.S	SRT S 1	26-38 mm	145	6,65	20	1320
E030010406.S	SRT S 2	38-60 mm	145	7,05	20	960
E030010610.S	SRT S 3	59-100 mm	145	7,55	20	720
E030010916.S	SRT S 4	93-162 mm	145	8,70	20	480
E030011628.S	SRT S 5	158-280 mm	145	10,15	20	420
E044000145	Rallonge PNM PNM Verlängerung	-	145	3,75	30	600

NB. Les codes se réfèrent au modèle à tête autonivelante Ø 110 mm SR/SRT.

Hinweis: Die Artikelnummern beziehen sich auf das Modell mit selbstnivellierendem Kopf Ø 110 mm SR/SRT.



# SE S

## Système Silent Eterno SE S Eterno-System SE S



CODE ARTIKEL-NR.	DESCRIPTION BESCHREIBUNG	DIMENSIONS MABE	PAG. CAT. KAT. S.	€	PIE- CES STÜCK 	PIECES STÜCK 
E350031041	SE S 0	31-41 mm	146	6,80	25	1500
E350040053	SE S 1	40,5-53 mm	146	7,30	25	1200
E350053078	SE S 2	53-78 mm	146	7,65	25	1200
E350078123	SE S 3	78-123 mm	146	8,15	25	800
E350123173	SE S 4	123-173 mm	146	8,65	25	600
E350173218	SE S 5	173-218 mm	146	9,10	25	600
E350143233	SE S 6	143-233 mm	146	11,15	-	-
E350188278	SE S 7	188-278 mm	146	11,65	-	-
E350238328	SE S 8	238-328 mm	146	12,10	-	-
E350208348	SE S 9	208-348 mm	146	14,15	-	-
E350253388	SE S 10	253-388 mm	146	14,65	-	-
E350303403	SE S 11	303-403 mm	146	15,10	-	-
E350273458	SE S 12	273-458 mm	146	17,15	-	-
E350318503	SE S 13	318-503 mm	146	17,65	-	-
E350368553	SE S 14	368-553 mm	146	18,10	-	-
E130125000	Rallonge P1* P1 Verlängerung*	-	146	3,00	25	1050

NB. Les codes se réfèrent au modèle à tête autonivelante Ø 110 mm à ailettes épaisseur 4 mm H 12 mm . Sur demande 2-3 mm ou lisse.

\* Rallonge utilisable seulement avec les plots de SES 3 à SES 5.

Hinweis: Die Artikelnummern beziehen sich auf das Modell mit festem Kopf mit Stegen, die 4 mm stark und 12 mm hoch sind. Ø 110mm

\* Verlängerung nur mit Stelzlagern SES3 bis SES 5 verwendbar.

# NM S

## Système Silent New Maxi NM S New Maxi-System NM S



CODE ARTIKEL-NR.	DESCRIPTION BESCHREIBUNG	DIMENSIONS MABE	PAG. CAT. KAT. S.	€	PIE- CES STÜCK 	PIECES STÜCK 
E017028044	NM S 1	28-43 mm	147	5,65	20	1320
E017043074	NM S 2	43-73 mm	147	6,20	20	960
E017063104	NM S 3	63-103 mm	147	6,70	20	720
E017093164	NM S 4	93-163 mm	147	7,60	20	600
E017153274	NM S 5	153-273 mm	147	8,50	20	420
E044000145	Rallonge PNM* PNM Verlängerung*	-	147	3,75	30	600



NB. Les codes se réfèrent au modèle à tête fixe Ø 110 mm à ailettes épaisseur 4 mm H 12 mm . Sur demande 2-3 mm ou lisse.

\* Rallonge utilisable seulement avec les plots de NMS 3 a NMS 5.

Hinweis: Die Artikelnummern beziehen sich auf das Modell mit festem Kopf mit Stegen, die 4 mm stark und 12 mm hoch sind. Ø 110mm

\* Verlängerung nur mit Stelzlagern NMS 3 bis NMS 5 verwendbar.

# PLOTS AUTO-EXTINGUIBLES

## SELBSTVERLÖSCHENDE STELZLAGER VO



La protection passive contre l'incendie est la réponse indispensable pour limiter au maximum les dommages en cas d'incendie et préserver de cette façon la sécurité des habitants.

Pour cela Eterno Ivica, depuis toujours attentive au thème de la sécurité, a mis au point une gamme de produits ayant de spécifiques propriétés autoextinguibles

C'est ainsi que naissent les lignes de plots Pedestal autoextinguibles VO, déclinables et utilisables pour tous les plots PR, SE, NM, Star.T et EH de la ligne Pedestal. Il s'agit des premiers à être réalisés dans le monde entier avec des matières premières autoextinguibles.

Les plots Pedestal autoextinguibles, en cas d'incendie, ne permettent pas la diffusion des flammes en réduisant ainsi significativement les exhalations de fumée par rapport aux produits traditionnels

*Passiver Brandschutz ist die unverzichtbare Antwort, um im Brandfall Schäden zu minimieren und die Unversehrtheit der Bewohner zu garantieren. Aus diesem Grund hat Eterno Ivica, die dem Thema Sicherheit einen hohen Stellenwert beimisst, eine Produktlinie mit spezifischen selbstlöschenden Eigenschaften entwickelt.*

*So entstand die Linie der selbstverlöschenden Stelzlager Pedestal VO. Sie sind für alle Stelzlager der Linien Pedestal PR, SE, NM, Star.T und EH verwendbar und die ersten weltweit, die aus selbstverlöschendem Material hergestellt wurden.*

*Die selbstverlöschenden Stelzlager Pedestal verhindern im Brandfall die Ausbreitung von Flammen und reduzieren Rauchgase erheblich im Vergleich zu den herkömmlichen Produkten.*

**Échec et mat à l'incendie!**  
**Das Feuer hat keine Chance!**





# PR VO

## Pedestal Prime® autoextinguible

Höhenverstellbares selbstnivellierendes  
selbstverlöschendes Stelzlager Pedestal Prime® VO



CODE ARTIKEL-NR.	DESCRIPTION BESCHREIBUNG	DIMENSIONS MÄßE	PAG. CAT. KAT. S.	€	PIECES STÜCK 	PIECES STÜCK 
E500030065.VO	PR 1 VO	30-65 mm*	152	16,20	25	1350
E500060155.VO	PR 2 VO	65-155 mm*	152	21,85	25	750
E500150420.VO	PR 3 VO	155-420 mm*	152	39,10	12	336
E501000190.VO	Rallonge PR VO* PR Verlängerung VO*	-	152	13,00	12	576
E036000100.VO	Bloc tête basculante VO Blockierungsknopf Eterno VO für Ausdreh Sperre	-	152	0,85	800***	-

\* Les dimensions indiquées se réfèrent à base + vis + rallonge intégrée + tête Ø 110 mm bi-matériel autonivelante.

\*\* Compatible seulement avec PR3 VO.

\*\*\* En sachets de 100 pièces.

\* Die Artikelnummern beziehen sich auf Basis + Schraube + integrierte Verlängerung + Ø 110 mm Zweikomponenten-selbstnivellierender Kopf

\*\* Kann nur mit PR3 VO verwendet werden.

\*\*\* 100 Stck/Beutel.



# SE VO

## Eterno autoextinguible VO

Selbstverlöschendes Stelzlager Eterno VO



CODE ARTIKEL-NR.	DESCRIPTION BESCHREIBUNG	DIMEN- SIONS MÄßE	PAG. CAT. KAT. S.	€	PIECES STÜCK 	PIECES STÜCK 
E240028038.VO	SE VO 0	28-38 mm	154	10,05	25	1500
E240037050.VO	SE VO 1	37,5-50 mm	154	12,10	25	1200
E240050075.VO	SE VO 2	50-75 mm	154	12,95	25	1200
E240075120.VO	SE VO 3	75-120 mm	154	15,25	25	800
E240120170.VO	SE VO 4	120-170 mm	154	17,45	25	600
E240170215.VO	SE VO 5	170-215 mm	154	20,05	25	600
E240140230.VO	SE VO 6	140-230 mm	154	23,70	-	-
E240185275.VO	SE VO 7	185-275 mm	154	25,90	-	-
E240235325.VO	SE VO 8	235-325 mm	154	28,50	-	-
E240205345.VO	SE VO 9	205-345 mm	154	32,15	-	-
E240250385.VO	SE VO 10	250-385 mm	154	34,35	-	-
E240300400.VO	SE VO 11	300-400 mm	154	36,95	-	-
E240270455.VO	SE VO 12	270-455 mm	154	40,60	-	-
E240315500.VO	SE VO 13	315-500 mm	154	42,80	-	-
E240365550.VO	SE VO 14	365-550 mm	154	45,40	-	-
E130125000.VO	Rallonge P1 VO* P1 VO Verlängerung*	-	154	8,45	25	1050
E036000100.VO	Bloc tête basculante VO Blockierungsknopf Eterno VO für Ausdreh Sperre	-	154	0,85	800**	-



NB: Les codes se réfèrent au modèle à tête autonivelante Ø 110 mm à ailettes épaisseur 4 mm H 12 mm.

\* Rallonge utilisable seulement avec les plots de SE VO 3 à SE VO 5.

\*\* En sachets de 100 pièces.

\* Verlängerung nur mit Stelzlager SE VO 3 bis SE VO 5 verwendenbar.

\*\* 100 Stck/Beutel.

# NM VO

## Plot New Maxi autoextinguible Selbstverlöschendes Stelzlager New Maxi VO



CODE ARTIKEL-NR.	DESCRIPTION BESCHREIBUNG	DIMEN- SIONS MAÛE	PAG. CAT. KAT. S.	€	PIECES STÜCK 	PIECES STÜCK 
E014025047.VO	NM VO 1	25-40 mm	155	9,50	20	1320
E014040077.VO	NM VO 2	40-70 mm	155	11,25	20	960
E014060107.VO	NM VO 3	60-100 mm	155	12,90	20	720
E014090167.VO	NM VO 4	90-160 mm	155	15,75	20	600
E014150277.VO	NM VO 5	150-270 mm	155	21,25	20	420
E044000145.VO	Rallonge PNM VO* PNM VO Verlängerung*	-	155	11,60	30	600

NB: Les codes se réfèrent au modèle à tête autonivelante  
Ø 110 mm à ailettes épaisseur 4 mm H 12 mm.  
\* Rallonge utilisable seulement avec les plots de NM VO 3 à NM  
VO 5.

\*Verlängerung nur mit Stelzlager NM VO 3 bis NM VO 5 verwen-  
dbar.

# ST VO

## Star.T autoextinguible Selbstverlöschendes Stelzlager Star.T VO



CODE ARTIKEL-NR.	DESCRIPTION BESCHREIBUNG	DIMEN- SIONS MAÛE	PAGE LISTE PRIX PREISLI- STE S.	€	PIECES STÜCK 	PIECES STÜCK 
E003011015.VO	Star.T ST VO - ailette 4 mm* ST VO Star.T - Stege 4 mm	10-15 mm	156	3,60	100	5400
E003920005.VO	Rallonge Star.T ST VO ST VO Star.T Verlängerung	5 mm	156	2,20	200	10800



# EH VO

## Plot hauteur fixe autoextinguible Festes selbstverlöschendes Stelzlager EH VO



CODE ARTIKEL-NR.	DESCRIPTION BESCHREIBUNG	DIMEN- SIONS MAÛE	PAG. CAT. KAT. S.	€	PIECES STÜCK 	PIECES STÜCK 
E008012008.VO	EH VO 12 - ailettes H 8 mm EH VO 12 - Stege H 8 mm	12 mm	157	1,60	250	5000
E000012003.VO	EH VO 12	12 mm	157	1,60	250	5000
E000015000.VO	EH VO 15	15 mm	157	1,70	200	4000
E002020000.VO	EH VO 20	20 mm	157	2,50	150	3000
E050005000.VO	Équilibreur V.O Ausgleicher V.O	5 mm	157	0,40	3000 (en sachets de 200 pièces) (im Beutel zu 200 Stück)	-







# PLOT MÉTALLIQUE

## METALLISCHE STÜTZE

CLASSE A1

BRANDSCHUTZKLASSE A1

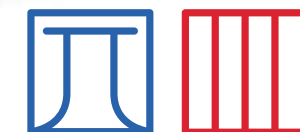

Le plot d'extérieur totalement en sécurité en classe A1 de résistance au feu.

Résistant, sûr, versatile pour garantir une pose simple et rapide.

Pour répondre aux normes européennes en matière de prévention des incendies, Eterno Ivica a introduit les plots métalliques SMA et SMAT. Conçus pour garantir l'intégrité structurelle du revêtement de sol des terrasses extérieures en cas d'incendie, ayant une hauteur de 27 à 458 mm, les plots SMA et SMAT garantissent la sécurité et la rapidité de pose. Indiqués pour les dalles, le decking et la pose multiformat.

Das absolut sichere Outdoor-Stelzlager in Brandschutzklasse A1.

Widerstandsfähig, Sicher und Vielseitig einsetzbar, um ein Einfaches und Schnelles Verlegen zu Garantieren.

Um den europäischen Brandschutzvorschriften zu entsprechen, erweiterte Eterno Ivica sein Sortiment und führte die Metallstelzlager SMA und SMAT ein. Die Stelzlager SMA und SMAT wurden so entwickelt, dass die Struktur des Bodenbelags der Außenterrassen im Brandfall unversehrt bleibt. Sie sind in unterschiedlichen Höhen erhältlich: von 27 bis 458 mm. Sie können schnell und sicher verlegt werden und eignen sich für Platten, Terrassendielen und Multi-Formate.

## Plot métallique 10-15mm Metallische Stütze 10-15mm



**Classe A1**  
**Brandschutzklasse A1**



CODE ARTIKEL-NR.	DESCRIPTION BESCHREIBUNG	DIMEN- SIONS MABE	PAG. CAT. KAT. S.	€	PIECES STÜCK	PIECES STÜCK
T0000003510	Plot métallique 10-15mm <i>Metallische Stütze 10-15 mm</i>	10-15 mm	-	8,80	40	1600

## SMA Plot métallique SMA Metallische Stütze SMA



**Classe A1**  
**Brandschutzklasse A1**



CODE ARTIKEL-NR.	DESCRIPTION BESCHREIBUNG	DI- MEN- SIONS MABE	PAG. CAT. KAT. S.	€	PIECES STÜCK	PIECES STÜCK
T0001028035	<b>SMA 1</b> avec tête pour dalles - ailettes 4 mm H 12 <i>SMA 1 mit Kopf für Terrassenplatten- Steg- stärke 4 mm, H 12 mm</i>	27-35 mm	160	11,20	50	-
T0001034046	<b>SMA 2</b> avec tête pour dalles - ailettes 4 mm H 12 <i>SMA 2 mit Kopf für Terrassenplatten- Steg- stärke 4 mm, H 12 mm</i>	34-46 mm	160	11,60	50	-
T0001044062	<b>SMA 3</b> avec tête pour dalles - ailettes 4 mm H 12 <i>SMA 3 mit Kopf für Terrassenplatten- Steg- stärke 4 mm, H 12 mm</i>	44-62 mm	160	12,70	25	-
T0001061097	<b>SMA 4</b> avec tête pour dalles - ailettes 4 mm H 12 <i>SMA 4 mit Kopf für Terrassenplatten- Steg- stärke 4 mm, H 12 mm</i>	61-97 mm	160	13,20	25	-
T0001095165	<b>SMA 5</b> avec tête pour dalles - ailettes 4 mm H 12 <i>SMA 5 mit Kopf für Terrassenplatten- Steg- stärke 4 mm, H 12 mm</i>	95-165 mm	160	14,70	25	-
T0001163300	<b>SMA 6</b> avec tête pour dalles - ailettes 4 mm H 12 <i>SMA 6 mit Kopf für Terrassenplatten- Steg- stärke 4 mm, H 12 mm</i>	163-300 mm	160	18,20	20	-
T0001298458	<b>SMA 7</b> avec tête pour dalles - ailettes 4 mm H 12 <i>SMA 7 mit Kopf für Terrassenplatten- Steg- stärke 4 mm, H 12 mm</i>	298-458 mm	160	20,00	10	-

## SMAT SMAT Plot métallique SMAT Metallische Stütze



**Classe A1**  
**Brandschutzklasse A1**

CODE ARTIKEL-NR.	DESCRIPTION BESCHREIBUNG	DIMEN- SIONS MABE	PAG. CAT. KAT. S.	€	PIECES STÜCK	PIECES STÜCK
T0005028035	<b>SMAT 1</b> Tête pour lambourde <i>SMAT 1 Kopf für Aluminiumschiene</i>	27-35 mm	162	11,50	50	-
T0005034046	<b>SMAT 2</b> Tête pour lambourde <i>SMAT 2 Kopf f ür Aluminiumschiene</i>	34-46 mm	162	11,85	50	-
T0005044062	<b>SMAT 3</b> Tête pour lambourde <i>SMAT 3 Kopf für Aluminiumschiene</i>	44-62 mm	162	13,00	25	-
T0005061097	<b>SMAT 4</b> Tête pour lambourde <i>SMAT 4 Kopf für Aluminiumschiene</i>	61-97 mm	162	13,50	25	-
T0005095165	<b>SMAT 5</b> Tête pour lambourde <i>SMAT 5 Kopf für Aluminiumschiene</i>	95-165 mm	162	15,00	25	-
T0005163300	<b>SMAT 6</b> Tête pour lambourde <i>SMAT 6 Kopf f ür Aluminiumschiene</i>	163-300 mm	162	18,50	20	-
T0005298458	<b>SMAT 7</b> Tête pour lambourde <i>SMAT 7 Kopf für Aluminiumschiene</i>	298-458 mm	162	20,30	10	-



## Couche de séparation en acier galvanisé Trennschicht aus verzinktem Stahl

**Classe A1**  
**Brandschutzklasse A1**

CODE ARTIKEL-NR.	DESCRIPTION BESCHREIBUNG	DIMENSIONS MABE	PAG. CAT. KAT. S.	€	PIECES STÜCK
T0000003419	Couche de separation en acier galvanise <i>Trennschicht aus verzinktem Stahl</i>	184 x 184 mm	164	3,50	25





# ACCESSOIRES

## ZUBEHÖRTEILE

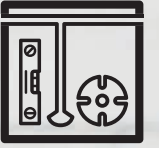
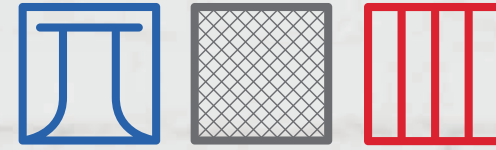

La gamme d'accessoires pour revêtements de sol surélevés réalisés selon les règles de l'art. Eterno Ivica offre une vaste gamme d'accessoires complémentaires à toutes les lignes de plot conçus et réalisés pour satisfaire n'importe quelle exigence.

*Die gesamte Zubehörpalette für fachgerecht ausgeführte Doppelböden. Eterno Ivica bietet ein breites Zubehör-Sortiment für alle Produktlinien der Stelzlager an. Es wurde entwickelt und hergestellt, um sämtlichen Bedürfnissen unserer Kunden gerecht zu werden.*



## Nouvelle clef de réglage pour un retrait sûr et rapide des ailettes et accessoire visseuse



Neuer Einstellschlüssel mit Fräsung zur entfernen der Fugenstege und Zubehör für Akkuschauber

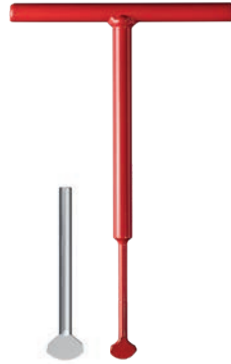

CODE ARTIKEL-NR.	DESCRIPTION BESCHREIBUNG	PAG. CAT. KAT. S.	€	PIECES STÜCK	PIECES STÜCK
E200250120	Clef de réglage* <i>Einstellschlüssel*</i>	168	37,00	-	-
E200250130	Accessoire pour visseuse <i>Zubehör für Akkuschauber</i>	168	29,00	-	-

\*Utilisable seulement avec ailette épaisseur 4 mm. \*Verwendbar nur mit 4 mm Stegstärke.

## Poignée pose dalles Universell- verstellbarer Plattenheber aus verzinktem Stahl

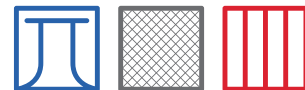

CODE ARTIKEL-NR.	DESCRIPTION BESCHREIBUNG	PAG. CAT. KAT. S.	€	PIECES STÜCK	PIECES STÜCK
M030004060	de 380 mm à 620 mm <i>von 380 mm bis 620 mm</i>	170	160,00	-	-
M030400400	400 mm	170	52,00	-	-
M030500500	500 mm	170	58,00	-	-
M030600600	600 mm	170	78,00	-	-

## Ventouse lève-dalles Saugheber

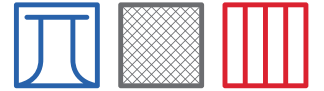

CODE ARTIKEL-NR.	DESCRIPTION BESCHREIBUNG	PAG. CAT. KAT. S.	€	PIECES STÜCK	PIECES STÜCK
M030100100	Ventouse lève-dalles <i>Saugheber</i>	170	165,00	5	-



## Lève-dalle Plattenheber aus Edelstahl

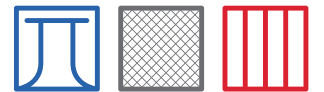

CODE ARTIKEL-NR.	DESCRIPTION BESCHREIBUNG	PAG. CAT. KAT. S.	€	PIECES STÜCK	PIECES STÜCK
M030000100	Lève-dalle en acier inox pour joints 2 - 3 - 4 mm <i>Plattenheber aus Edelstahl 2 - 3 - 4 mm Fugen</i>	171	19,00	-	-

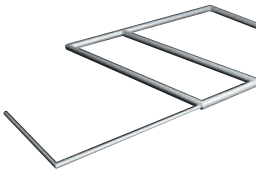

## Écarteur périmétrique Bodenkantenklammer

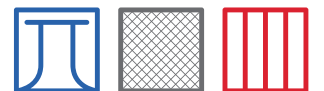

CODE ARTIKEL-NR.	DESCRIPTION BESCHREIBUNG	PAG. CAT. KAT. S.	€	PIECES STÜCK	PIECES STÜCK
P021000220	Ecarteur périmétrique en acier inox <i>Bodenkantenklammer Edelstahl</i>	172	3,10	100	-
P021000230	Ecarteur périmétrique en polypropylène PP <i>Bodenkantenklammer Polypropylen PP</i>	172	1,05	200	-





## Scudo couche de séparation

### Scudo Trennschicht

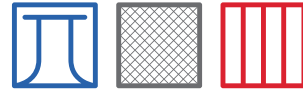

CODE ARTIKEL-NR.	DESCRIPTION BESCHREIBUNG	PAG. CAT. KAT. S.	€	PIECES STÜCK 	PIECES STÜCK 
E083000233	Épaisseur 3 mm adhésif <i>Selbstklebende Trennschicht „SCUDO“ 3 mm</i>	174	1,20	400	-
E083000223	Épaisseur 3 mm <i>Trennschicht „SCUDO“ 3 mm</i>	174	1,10	400	-

## Couche de séparation en caoutchouc

### Trennschicht aus Gummi

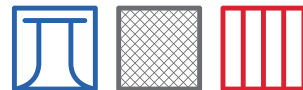

CODE ARTIKEL-NR.	DESCRIPTION BESCHREIBUNG	PAG. CAT. KAT. S.	€	PIECES STÜCK 	PIECES STÜCK 
E083000300	Couche de separation en caoutchouc <i>Trennschicht aus Gummi</i>	175	1,20	50	-

## Base en ciment

### Betonplatte

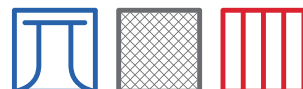

CODE ARTIKEL-NR.	DESCRIPTION BESCHREIBUNG	PAG. CAT. KAT. S.	€	PIECES STÜCK 	PIECES STÜCK 
V13056600	Base en ciment <i>Betonplatte</i>	176	1,20	-	200

## Niveleurs

### Nivelliersystem für Fliesen



CODE ARTIKEL-NR.	DESCRIPTION BESCHREIBUNG	DIMENSIONS MABE	PAG. CAT. KAT. S.	€	PIECES STÜCK 	PIECES STÜCK 
E085000000	Tirant + bague de protection <i>Zughaube + Schutzring</i>	-	178	0,80	50	5500
E085000100	Écarteur linéaire <i>Lineare Abstandhalter-Gewindelasche</i>	1,5 mm	178	0,17	250	37500
E085000102		2 mm	178			
E085000103		3 mm	178			
E085000104		4 mm	178			
E085000105		5 mm	178			
E085000110	Écarteur à "T" <i>Abstandhalter-Gewindelasche "T"</i>	1,5 mm	178	0,17	250	37500
E085000112		2 mm	178			
E085000113		3 mm	178			
E085000114		4 mm	178			
E085000115		5 mm	178			
E085000120	Écarteur à croisillons <i>Abstandhalter-Gewindelasche "kreuz"</i>	1,5 mm	178	0,17	250	37500
E085000122		2 mm	178			
E085000123		3 mm	178			
E085000124		4 mm	178			
E085000125		5 mm	178			

# ACCESSORI PEDESTAL SYSTEM

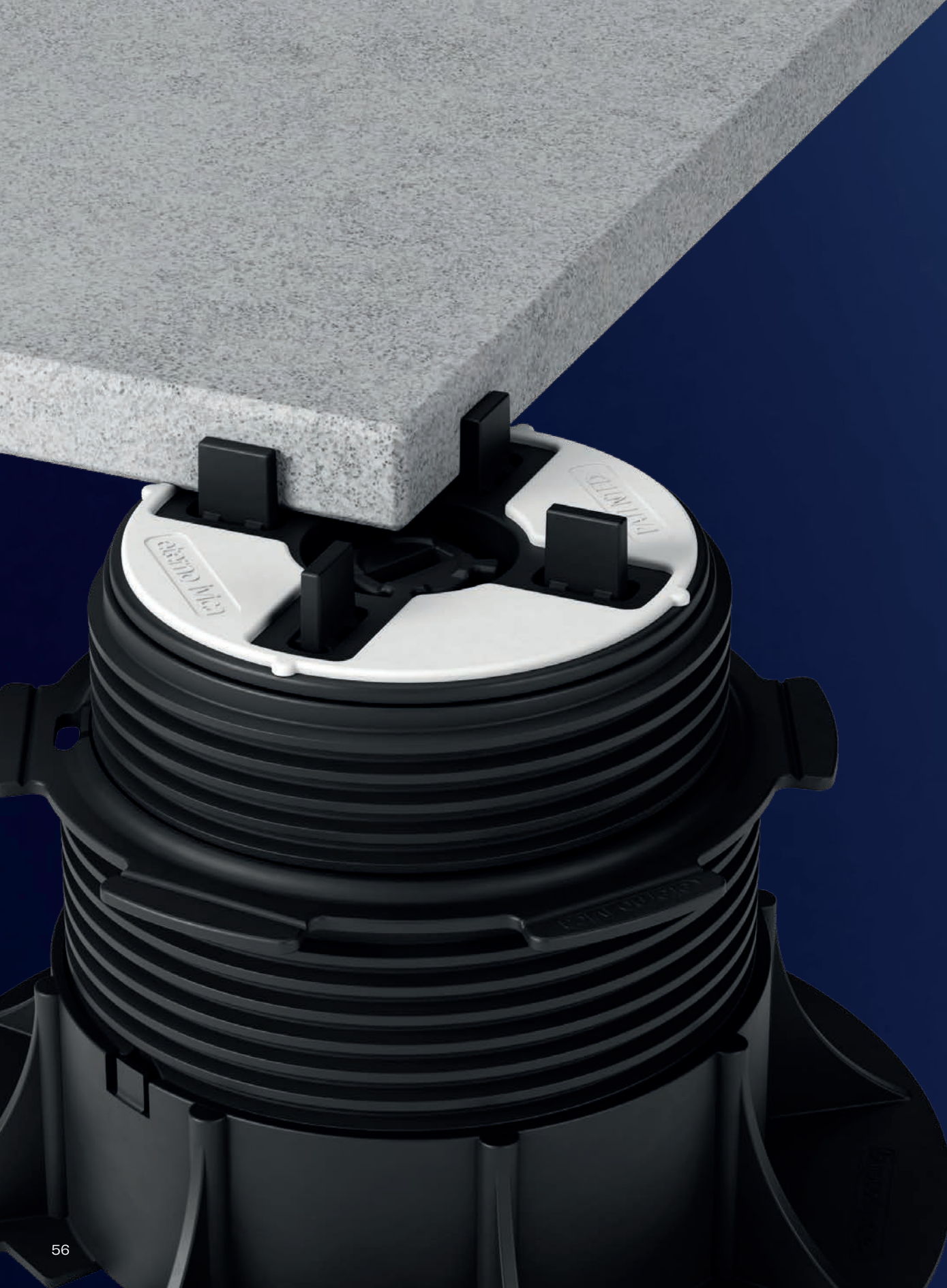

Pose de revêtement  
de sol surélevé directement  
sur les plots

Montage von Doppelböden direkt  
auf Stelzlager



## Couche de sécurité Sicherheits-Stahlplatte



CODE ARTIKEL-NR.	DESCRIPTION BESCHREIBUNG	DIMEN- SIONS- MAÛE	PAG. CAT. KAT. S.	€	PIECES STÜCK	PIECES STÜCK
P021100060	Couche de sécurité <i>Sicherheits-Stahlplatte</i>	600x600x2 mm	194	59,00	-	-
* Les autres dimensions sont à la demande. * Andere Größen sind auf Anfrage erhältlich.						

## Niveleur en caoutchouc Ausgleichsscheiben aus Gummi



CODE ARTIKEL-NR.	DESCRIPTION BESCHREIBUNG	DIMEN- SIONS- MAÛE	PAG. CAT. KAT. S.	€	PIECES STÜCK	PIECES STÜCK
E081003000	Niveleur en caoutchouc LH3 <i>LH3 Ausgleichsscheiben aus Gummi</i>	Ø 150 mm H 3 mm	195	0,38	250	-
E082001000	Niveleur en caoutchouc LGH1 <i>LGH1 Ausgleichsscheiben aus Gummi</i>	Ø 110 mm H 1 mm	195	0,43	800	-
E082002000	Niveleur en caoutchouc LGH2 <i>LGH2 Ausgleichsscheiben aus Gummi</i>	Ø 110 mm H 2 mm	195	0,48	600	-
E082003000	Niveleur en caoutchouc LGH3 <i>LGH3 Ausgleichsscheiben aus Gummi</i>	Ø 110 mm H 3 mm	195	0,52	500	-

## Compensateur de pente Ausgleichsscheibe



CODE ARTIKEL-NR.	DESCRIPTION BESCHREIBUNG	PAG. CAT. KAT. S.	€	PIECES STÜCK	PIECES STÜCK
E084000110	Compensateur de pente Twist TW 110 <i>Ausgleichsscheibe Twist TW 110</i>	196	0,50	700	-
E084000150	Compensateur de pente Twist TW 150 <i>Ausgleichsscheibe Twist TW 150</i>	196	0,65	250	-

## Profil bord dalle Kantenprofil für Terrassenplatten



CODE ARTIKEL-NR.	DESCRIPTION BESCHREIBUNG	DIMEN- SIONS- MAÛE	PAG. CAT. KAT. S.	€/STÜCK	PIECES STÜCK	PIECES STÜCK
P021200020	H 20 mm - acier inox <i>Edelstahl</i>	L. 1200 mm	198	60,00	-	-
P021200120	H 20 mm - aluminium <i>Aluminium</i>	L. 1200 mm	198	42,00	-	-

## Profilé périmétral vertical Vertikales Abschlussprofil

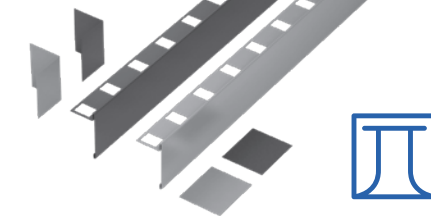

CODE ARTIKEL-NR.	DESCRIPTION BESCHREIBUNG	HAU- TEUR HÖHE H	LAR- GEUR LÄNGE L	PAG. CAT. KAT. S.	€	PIECES STÜCK
P021241030	Silver Profilé périmétral vertical <i>Vertikales Abschlussprofil</i>	30 mm	2400 mm	199	20,10 €/mt	10
P021251030	Gris Anthracite   <i>Anthrazitgrau</i> Profilé périmétral vertical <i>Vertikales Abschlussprofil</i>	30 mm	2400 mm	199	24,80 €/mt	10
P021241060	Silver Profilé périmétral vertical <i>Vertikales Abschlussprofil</i>	60 mm	2400 mm	199	23,40 €/mt	10
P021251060	Gris Anthracite   <i>Anthrazitgrau</i> Profilé périmétral vertical <i>Vertikales Abschlussprofil</i>	60 mm	2400 mm	199	28,80 €/mt	10
P021241090	Silver Profilé périmétral vertical <i>Vertikales Abschlussprofil</i>	90 mm	2400 mm	199	26,80 €/mt	5
P021251090	Gris Anthracite   <i>Anthrazitgrau</i> Profilé périmétral vertical <i>Vertikales Abschlussprofil</i>	90 mm	2400 mm	199	32,90 €/mt	5
P021241120	Silver Profilé périmétral vertical <i>Vertikales Abschlussprofil</i>	120 mm	2400 mm	199	30,20 €/mt	5
P021251120	Gris Anthracite   <i>Anthrazitgrau</i> Profilé périmétral vertical <i>Vertikales Abschlussprofil</i>	120 mm	2400 mm	199	38,20 €/mt	5
P021241150	Silver Profilé périmétral vertical <i>Vertikales Abschlussprofil</i>	150 mm	2400 mm	199	33,50 €/mt	5
P021251150	Gris Anthracite   <i>Anthrazitgrau</i> Profilé périmétral vertical <i>Vertikales Abschlussprofil</i>	150 mm	2400 mm	199	42,10 €/mt	5
P021242030	Silver Angle 90° <i>Eckverbinder 90°</i>	30 mm	-	199	11,60 €/Stck	1
P021252030	Gris Anthracite   <i>Anthrazitgrau</i> Angle 90° <i>Eckverbinder 90°</i>	30 mm	-	199	13,80 €/Stck	1
P021242060	Silver Angle 90° <i>Eckverbinder 90°</i>	60 mm	-	199	12,40 €/Stck	1
P021252060	Gris Anthracite   <i>Anthrazitgrau</i> Angle 90° <i>Eckverbinder 90°</i>	60 mm	-	199	14,30 €/Stck	1
P021242090	Silver Angle 90° <i>Eckverbinder 90°</i>	90 mm	-	199	13,10 €/Stck	1
P021252090	Gris Anthracite   <i>Anthrazitgrau</i> Angle 90° <i>Eckverbinder 90°</i>	90 mm	-	199	16,70 €/Stck	1
P021242120	Silver Angle 90° <i>Eckverbinder 90°</i>	120 mm	-	199	13,90 €/Stck	1
P021252120	Gris Anthracite   <i>Anthrazitgrau</i> Angle 90° <i>Eckverbinder 90°</i>	120 mm	-	199	18,80 €/Stck	1
P021242150	Silver Angle 90° <i>Eckverbinder 90°</i>	150 mm	-	199	15,30 €/Stck	1
P021252150	Gris Anthracite   <i>Anthrazitgrau</i> Angle 90° <i>Eckverbinder 90°</i>	150 mm	-	199	19,60 €/Stck	1
P021243030	Silver Jonction linéaire <i>Linearer Verbinder</i>	30 mm	-	199	4,90 €/Stck	1
P021253030	Gris Anthracite   <i>Anthrazitgrau</i> Jonction linéaire <i>Linearer Verbinder</i>	30 mm	-	199	7,20 €/Stck	1
P021243060	Silver Jonction linéaire <i>Linearer Verbinder</i>	60 mm	-	199	5,30 €/Stck	1
P021253060	Gris Anthracite   <i>Anthrazitgrau</i> Jonction linéaire <i>Linearer Verbinder</i>	60 mm	-	199	7,70 €/Stck	1
P021243090	Silver Jonction linéaire <i>Linearer Verbinder</i>	90 mm	-	199	5,75 €/Stck	1
P021253090	Gris Anthracite   <i>Anthrazitgrau</i> Jonction linéaire <i>Linearer Verbinder</i>	90 mm	-	199	8,90 €/Stck	1
P021243120	Silver Jonction linéaire <i>Linearer Verbinder</i>	120 mm	-	199	6,10 €/Stck	1
P021253120	Gris Anthracite   <i>Anthrazitgrau</i> Jonction linéaire <i>Linearer Verbinder</i>	120 mm	-	199	9,60 €/Stck	1
P021243150	Silver Jonction linéaire <i>Linearer Verbinder</i>	150 mm	-	199	7,00 €/Stck	1
P021253150	Gris Anthracite   <i>Anthrazitgrau</i> Jonction linéaire <i>Linearer Verbinder</i>	150 mm	-	199	10,60 €/Stck	1

## Clip pour bardage vertical

### Vertikale Abschluss-Kantenklammer



CODE ARTIKEL-NR.	DESCRIPTION BESCHREIBUNG	COMPATIBILITE PLOTS KOMPATIBILITÄT STELZLAGER	ØTETE PLOTS ØKOPF	ÉPAISS- EUR DALLE PLAT- TEN- STÄRKE	PAG. CAT. KAT. S.	€	PIECES STÜCK
P021000425	Clip tête   Kopf-Kantenklammer	SE - NM - SB	110 mm	20 mm	202	6,00	100
P021000458	Clip tête Kopf-Kantenklammer	PR - SR/SRT	110/150 mm	20 mm	202	8,50	100
		NM seul base à rupture facilitée NM nur mit Basis mit Sollbruchstelle					
P021000452	Clip tête   Kopf-Kantenklammer	SE - NM	150 mm	20 mm	202	8,50	100
P021000322	Clip base Basis-Kantenklammer	NM avec base à rupture facilitée NM mit Basis mit Sollbruchstelle	110/150 mm	20 mm	202	5,10	100
		SE - NM - SB	110 mm				
		PR - SR/SRT	110/150 mm				
P021000352	Clip base   Basis-Kantenklammer	SE - NM	150 mm	20 mm	202	8,20	100
P021000426	Clip tête   Kopf-Kantenklammer	SE - NM - SB	110 mm	30 mm	202	8,20	100
P021000459	Clip tête   Kopf-Kantenklammer	PR	110/150 mm	30 mm	202	9,00	100
		NM seul base à rupture facilitée NM nur mit Basis mit Sollbruchstelle					
P021000459.N	Clip tête   Kopf-Kantenklammer	SR/SRT	110/150 mm	30 mm	202	9,00	100
P021000453	Clip tête   Kopf-Kantenklammer	SE - NM	150 mm	30 mm	202	9,00	100
P021000323	Clip base Basis-Kantenklammer	NM avec base à rupture facilitée NM mit Basis mit Sollbruchstelle	110/150 mm	30 mm	202	7,00	100
		SE - NM - SB	110 mm				
		PR - SR/SRT	110/150 mm				
P021000353	Clip base   Basis-Kantenklammer	SE - NM	150 mm	30 mm	202	8,80	100
P021000427	Clip tête   Kopf-Kantenklammer	SE - NM - SB	110 mm	40 mm	202	8,70	100
P021000460	Clip tête   Kopf-Kantenklammer	PR	110/150 mm	40 mm	202	10,00	100
		NM seul base à rupture facilitée NM nur mit Basis mit Sollbruchstelle					
P021000460.N	Clip tête   Kopf-Kantenklammer	SR/SRT	110/150 mm	40 mm	202	10,00	100
P021000454	Clip tête   Kopf-Kantenklammer	SE - NM	150 mm	40 mm	202	10,00	100
P021000324	Clip base Basis-Kantenklammer	NM avec base à rupture facilitée NM mit Basis mit Sollbruchstelle	110/150 mm	40 mm	202	7,50	100
		SE - NM - SB	110 mm				
		PR - SR/SRT	110/150 mm				
P021000354	Clip base   Basis-Kantenklammer	SE - NM	150 mm	40 mm	202	9,50	100

## Clip de bardage vertical angulaire

### Vertikale Abschluss-Eckklammer



CODE ARTIKEL-NR.	DESCRIPTION BESCHREIBUNG	COMPATIBILITE PLOTS KOMPATIBILITÄT STELZLAGER	ØTETE PLOTS ØKOPF	ÉPAISS- EUR DALLE PLATTEN- STÄRKE	PAG. CAT. KAT. S.	€	PIECES STÜCK
P021000972	Clip tête   Kopf-Eckklammer	SE - NM - SB	110 mm	20 mm	204	18,50	25
P021000982	Clip tête   Kopf-Eckklammer	PR - NM avec base à rupture facilitée PR - NM mit Basis mit Sollbruchstelle	110/150 mm	20 mm	204	19,00	25
		SE - NM	150 mm				
P021000982.N	Clip tête   Kopf-Eckklammer	SR/SRT	110/150 mm	20 mm	204	19,00	25
P021000912	Clip base Basis-Eckklammer	PR - SR/SRT - NM avec base à rupture facilitée PR - SR/SRT - NM mit Basis mit Sollbruchstelle	110/150 mm	20 mm	204	19,50	25
		SE - NM - SB	110 mm				
		PR	150 mm				
P021000922	Clip base   Basis-Eckklammer	SE - NM	150 mm	20 mm	204	20,00	25



## Clip pour la pose de dalles hexagonales

### Klammern für Sechseckplatten



CODE AR- TIKEL-NR.	DESCRIPTION BESCHREIBUNG	DIMEN- SIONS MABE	PAG. CAT. KAT. S.	€	PIECES* STÜCK
E004001004	Clip pour dalle hexagonale épaisseur 4 mm Klammer für Sechseckplatten 4 mm	-	206	0,65	400
E004001003	Clip pour dalle hexagonale épaisseur 3 mm Klammer für Sechseckplatten 3 mm	-	206	0,65	400
E004001002	Clip pour dalle hexagonale épaisseur 2 mm Klammer für Sechseckplatten 2 mm	-	206	0,65	400
E035100040	Tête SE basculant pour accessoires Selbstnivellierender Kopf SE für Zubehör	Ø 110 mm	206	1,40	200
E034000040	Tête NM pour accessoires NM Köpf für Zubehör	Ø 110 mm	206	1,25	200



NB. Les clips doivent toujours être commandés avec des têtes SE ou NM Ø 110 mm, voir codes décrits ci-dessus.  
\* Les boîtes du clips se composent de 4 sachets de 100 pièces chacun.

\* Die Schachteln enthalten 4 Beutel mit 100 Stück.  
Hinweis: Klammern müssen immer mit Köpfen SE oder NM Ø 110 mm bestellt werden. Artikelnummern siehe oben.



## Accessoire pour augmenter l'épaisseur des ailettes

Zubehörteil zur Erhöhung der Stegstärke



CODE ARTIKEL-NR.	DESCRIPTION BESCHREIBUNG	ÉPAISS- EUR STÄRKE	PAG. CAT. KAT. S.	€	PIECES* STÜCK*	PIECES STÜCK
E004000305	Accessoire pour augmenter l'épaisseur des ailettes <i>Zubehörteil zur Erhöhung der Stegstärke</i>	5 mm	207	0,10	2500	-
E004000306	Accessoire pour augmenter l'épaisseur des ailettes <i>Zubehörteil zur Erhöhung der Stegstärke</i>	6 mm	207	0,10	2500	-
E004000307	Accessoire pour augmenter l'épaisseur des ailettes <i>Zubehörteil zur Erhöhung der Stegstärke</i>	7 mm	207	0,11	2500	-
E004000308	Accessoire pour augmenter l'épaisseur des ailettes <i>Zubehörteil zur Erhöhung der Stegstärke</i>	8 mm	207	0,11	2500	-
E004000309	Accessoire pour augmenter l'épaisseur des ailettes <i>Zubehörteil zur Erhöhung der Stegstärke</i>	9 mm	207	0,12	2500	-
E004000310	Accessoire pour augmenter l'épaisseur des ailettes <i>Zubehörteil zur Erhöhung der Stegstärke</i>	10 mm	207	0,12	2500	-

\* Chaque boîte est composée de 25 sachets de 100 pièces chacun.

\* 25 Beutel à 100 Stück / Karton.





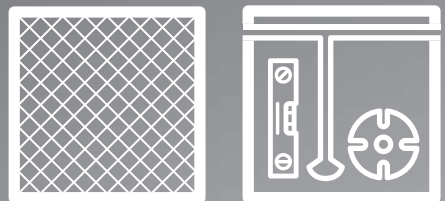

# GRF SYSTEM

Pose de revêtement  
de sol surélevé sur grille

Verlegung von Doppelböden auf Gitter

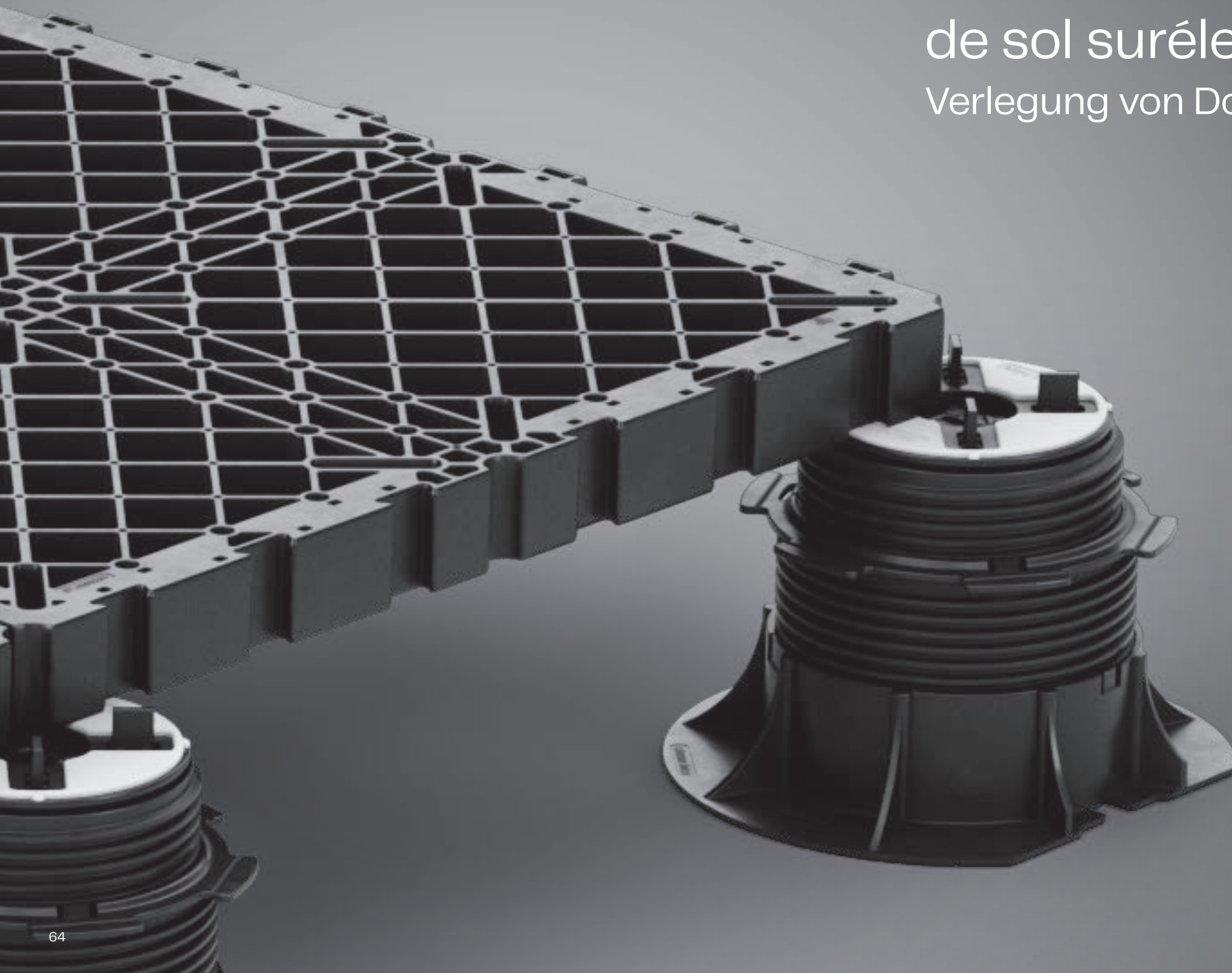

NEWS

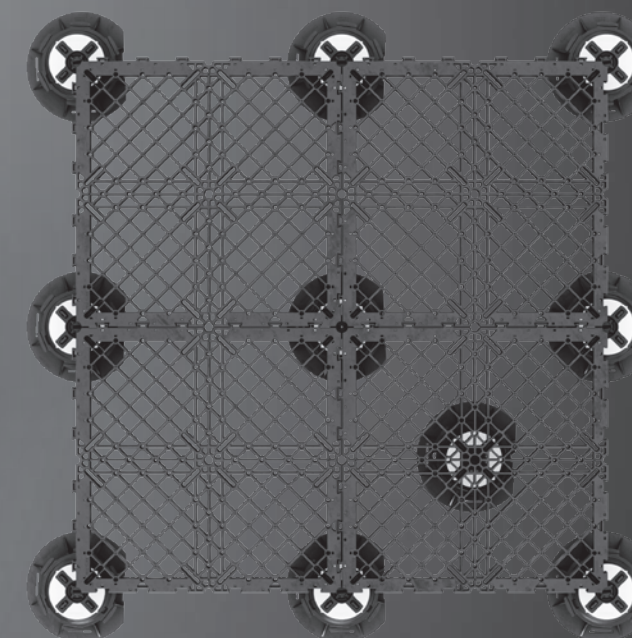



## Grille Durchbruchschutz-Gitterrost

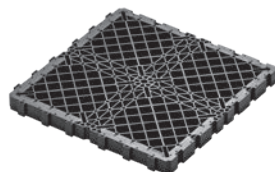

CODE ARTIKEL-NR.	DESCRIPTION BESCHREIBUNG	DIMENSIONS MAßE	PAG. CAT. KAT. S.	€/STÜCK	PIECES STÜCK
P021305050	Grille <i>Durchbruchschutz-Gitterrost</i>	500 x 500 mm H 40 mm	218	21,00	200

## Distanciateur DLG DLG Fugenkreuze



CODE ARTIKEL-NR.	DESCRIPTION BESCHREIBUNG	AILETTE STEGSTÄRKE	DIMENSIONS MAßE	PAG. CAT. KAT. S.	€	PIECES STÜCK
E004002002	Distanciateur pour dalles sur grille de sécurité	Sp. 2 mm H 12 mm	Sp. 1,5 mm Ø 120 mm	219	1,00	100
E004002003	<i>DLG Fugenkreuze für Terrassenplatten auf Durchbruchschutz - Gitter</i>	Sp. 3 mm H 12 mm	Sp. 1,5 mm Ø 120 mm	219	1,00	100
E004002004		Sp. 4 mm H 12 mm	Sp. 1,5 mm Ø 120 mm	219	1,00	100

## Profile de bordure de dalle Kantenprofil für Terrassenplatten

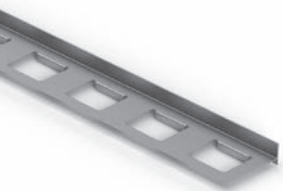

CODE ARTIKEL-NR.	DESCRIPTION BESCHREIBUNG	DIMEN- SIONS MAßE	PAG. CAT. KAT. S.	€/STÜCK	PIECES STÜCK	PIECES STÜCK
P021200020	Profilé bordure de dalle acier inox <i>Kantenprofil für Terrassenplatten aus Edelstahl</i>	1,20 mt	222	60,00	-	-
P021200120	Profilé bordure de dalle aluminium <i>Kantenprofil für Terrassenplatten aus Aluminium</i>	1,20 mt	222	42,00	-	-

Ce produit est assorti au clip de bardage vertical (base).

Das Produkt wird zusammen mit der vertikalen Basis-Kantenklammer verwendet.

## Profilé périmétrique vertical Vertikales Abschlussprofil

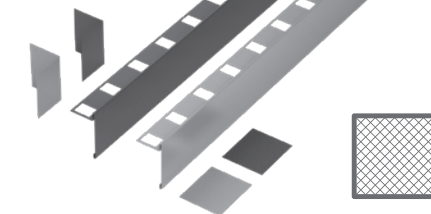

CODE ARTIKEL-NR.	DESCRIPTION BESCHREIBUNG	HAU- TEUR HÖHE H	LAR- GEUR LÄNGE L	PAG. CAT. KAT. S.	€	PIECES STÜCK
P021241030	Silver Profilé périmétral vertical <i>Vertikales Abschlussprofil</i>	30 mm	2400 mm	223	20,10 €/mt	10
P021251030	Gris Anthracite   <i>Anthrazitgrau</i>				24,80 €/mt	
P021241060	Silver Profilé périmétral vertical <i>Vertikales Abschlussprofil</i>	60 mm	2400 mm	223	23,40 €/mt	10
P021251060	Gris Anthracite   <i>Anthrazitgrau</i>				28,80 €/mt	
P021241090	Silver Profilé périmétral vertical <i>Vertikales Abschlussprofil</i>	90 mm	2400 mm	223	26,80 €/mt	5
P021251090	Gris Anthracite   <i>Anthrazitgrau</i>				32,90 €/mt	
P021241120	Silver Profilé périmétral vertical <i>Vertikales Abschlussprofil</i>	120 mm	2400 mm	223	30,20 €/mt	5
P021251120	Gris Anthracite   <i>Anthrazitgrau</i>				38,20 €/mt	
P021241150	Silver Profilé périmétral vertical <i>Vertikales Abschlussprofil</i>	150 mm	2400 mm	223	33,50 €/mt	5
P021251150	Gris Anthracite   <i>Anthrazitgrau</i>				42,10 €/mt	
P021242030	Silver Angle 90° <i>Eckverbinder 90°</i>	30 mm	-	223	11,60 €/Stck	1
P021252030	Gris Anthracite   <i>Anthrazitgrau</i>				13,80 €/Stck	
P021242060	Silver Angle 90° <i>Eckverbinder 90°</i>	60 mm	-	223	12,40 €/Stck	1
P021252060	Gris Anthracite   <i>Anthrazitgrau</i>				14,30 €/Stck	
P021242090	Silver Angle 90° <i>Eckverbinder 90°</i>	90 mm	-	223	13,10 €/Stck	1
P021252090	Gris Anthracite   <i>Anthrazitgrau</i>				16,70 €/Stck	
P021242120	Silver Angle 90° <i>Eckverbinder 90°</i>	120 mm	-	223	13,90 €/Stck	1
P021252120	Gris Anthracite   <i>Anthrazitgrau</i>				18,80 €/Stck	
P021242150	Silver Angle 90° <i>Eckverbinder 90°</i>	150 mm	-	223	15,30 €/Stck	1
P021252150	Gris Anthracite   <i>Anthrazitgrau</i>				19,60 €/Stck	
P021243030	Silver Jonction linéaire <i>Linearer Verbinder</i>	30 mm	-	223	4,90 €/Stck	1
P021253030	Gris Anthracite   <i>Anthrazitgrau</i>				7,20 €/Stck	
P021243060	Silver Jonction linéaire <i>Linearer Verbinder</i>	60 mm	-	223	5,30 €/Stck	1
P021253060	Gris Anthracite   <i>Anthrazitgrau</i>				7,70 €/Stck	
P021243090	Silver Jonction linéaire <i>Linearer Verbinder</i>	90 mm	-	223	5,75 €/Stck	1
P021253090	Gris Anthracite   <i>Anthrazitgrau</i>				8,90 €/Stck	
P021243120	Silver Jonction linéaire <i>Linearer Verbinder</i>	120 mm	-	223	6,10 €/Stck	1
P021253120	Gris Anthracite   <i>Anthrazitgrau</i>				9,60 €/Stck	
P021243150	Silver Jonction linéaire <i>Linearer Verbinder</i>	150 mm	-	223	7,00 €/Stck	1
P021253150	Gris Anthracite   <i>Anthrazitgrau</i>				10,60 €/Stck	

## Clip de bardage vertical (base)

Vertikale Basis-Kantenklammer



CODE ARTIKEL-NR.	DESCRIPTION BESCHREIBUNG	COMPATIBILITE PLOTS KOMPATIBILITÄT STELZLAGER	Ø TETE PLOTS Ø KOPF	ÉPAISS- EUR DALLE PLAT- TEN- STÄRKE	PAG. CAT. KAT. S.	€	PIECES STÜCK
P021000322	Clip base Basis-Kantenklammer	NM avec base à rupture facilitée NM mit Basis mit Sollbruchstelle	110/150 mm	20 mm	226	5,10	100
		SE - NM - SB	110 mm				
		PR - SR/SRT	110/150 mm				
P021000352	Clip base Basis-Kantenklammer	SE - NM	150 mm	20 mm	226	8,20	100
P021000323	Clip base Basis-Kantenklammer	NM avec base à rupture facilitée NM mit Basis mit Sollbruchstelle	110/150 mm	30 mm	226	7,00	100
		SE - NM - SB	110 mm				
		PR - SR/SRT	110/150 mm				
P021000353	Clip base Basis-Kantenklammer	SE - NM	150 mm	30 mm	226	8,80	100
P021000324	Clip base Basis-Kantenklammer	NM avec base à rupture facilitée NM mit Basis mit Sollbruchstelle	110/150 mm	40 mm	226	7,50	100
		SE - NM - SB	110 mm				
		PR - SR/SRT	110/150 mm				
P021000354	Clip base Basis-Kantenklammer	SE - NM	150 mm	40 mm	226	9,50	100

## Profile séparateur a "T"

„T“-Trennprofil



CODE ARTIKEL-NR.	DESCRIPTION BESCHREIBUNG	DIMEN- SIONS MABE	MATÉRIEL MATERIAL	PAG. CAT. KAT. S.	€	PIECES STÜCK
Q231500020	Profilé séparateur à "T" „T“-Trennprofil	L 2 mt H 20 mm	Aluminium Aluminium	229	10,00/mt	1

## Clip de bardage vertical angulaire (base)

Vertikale ECKKantenklammer (Basis)

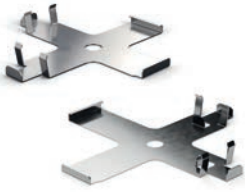

CODE ARTIKEL-NR.	DESCRIPTION BESCHREIBUNG	COMPATIBILITE PLOTS KOMPATIBILITÄT STELZLAGER	Ø TETE PLOTS Ø KOPF	ÉPAISS- EUR DALLE PLAT- TEN- STÄRKE	PAG. CAT. KAT. S.	€	PIECES STÜCK
P021000912	Clip base Basis-Eckklammer	PR - SR/SRT - NM con base a rottura facilitata PR - SR/SRT - NM mit Basis mit Sollbruchstelle	110/150 mm	20 mm	228	19,50	25
		SE - NM - SB	110 mm				
		PR	150 mm				
P021000922	Clip base Basis-Eckklammer	SE - NM	150 mm	20 mm	228	20,00	25

## Rouleau de gazon synthétique

Kunstrasen-Rolle

Bande de jonction adhesive

Anschlussklebeband

Sable

Sand



CODE ARTIKEL-NR.	DESCRIPTION BESCHREIBUNG	DIMEN- SIONS MABE	CON- SOMMA- TION VER- BRAUCH	PAG. CAT. KAT. S.	€	PIECES STÜCK	PIECES STÜCK
V13028015	Gazon synthétique en rouleaux épaisseur 50 mm Kunstrasen in Rollen, Florhöhe 50 mm	L 15 mt H 2 mt	-	230	68,00 mq	1 rouleau 1 Rolle	5 rouleaux 5 Rollen
V13028050	Bande de jonction adhesive H 15 cm Anschlussklebeband H 15 cm	L 10 mt	-	230	90,00 rouleau Rolle	1 rouleau 1 Rolle	-
W160210000	Sable de silice Quarzsand	25 kg/sac 25 kg/Beutel	4-5 kg/m <sup>2</sup>	230	9,50 sac Beutel	1 sac 1 Beutel	60 sacs 60 Beutel



# WOODECK SYSTEM

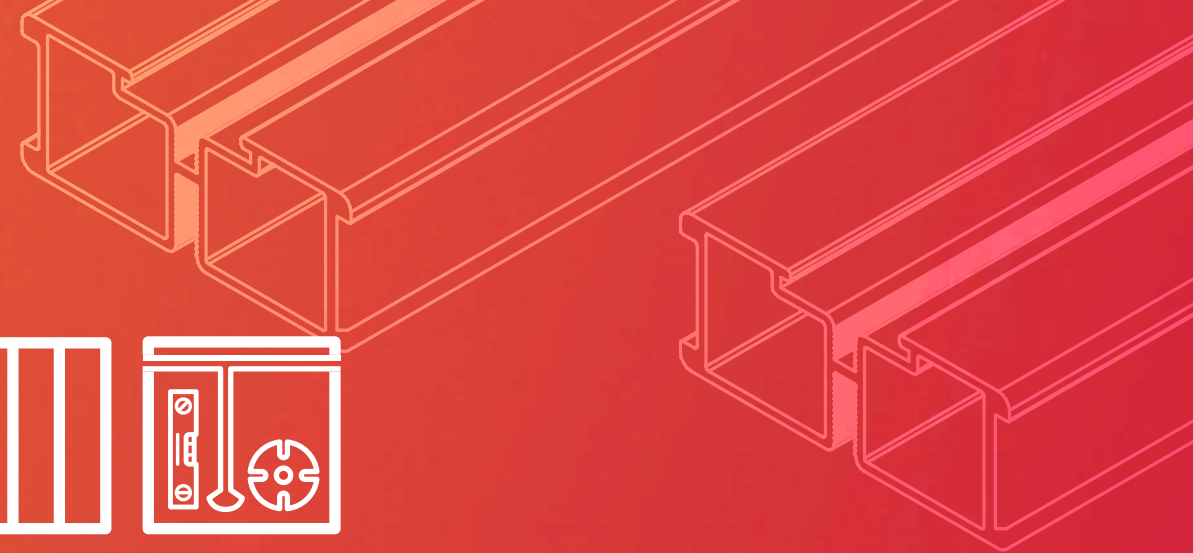



Pose de revêtement  
de sol surélevé sur lambourde  
en aluminium et bois

Verlegung von Doppelböden im Aussenbereich  
mit Aluminium- und Holz- Unterkonstruktion

## Lambourde standard

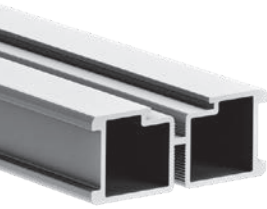
### Standard-Schiene



CODE ARTIKEL-NR.	TIPO TYP	COULEUR FARBE	DIMENSIONS MABE	PAG. CAT. KAT. S.	€ / MT	MT 
Q231020025	Standard <i>Standardschiene</i>	Aluminium naturel <i>Aluminium Natur</i>	Section 60x25 mm L. 2000 mm <i>Querschnitt 60 x 25 mm L 2000 mm</i>	258	18,00	192

## Lambourde ECO standard

### ECO-Standard-Schiene

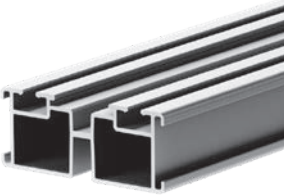

CODE ARTIKEL-NR.	TIPO TYP	COULEUR FARBE	DIMENSIONS MABE	PAG. CAT. KAT. S.	€ / MT	MT 
Q231020020	ECO standard <i>ECO standard</i>	Aluminium naturel <i>Aluminium Natur</i>	sezione 60x25 mm L. 2000 mm <i>Querschnitt 60 x 25 mm L 2000 mm</i>	260	15,00	192
Q231020020.N		Noir <i>Schwarz</i>			19,00	

## Lambourde à évacuation rapide

### Schiene mit schnellem Wasserablauf

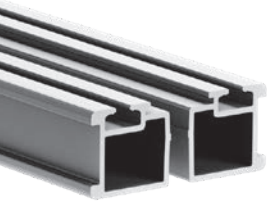

CODE ARTIKEL-NR.	TIPO TYP	COULEUR FARBE	DIMENSIONS MABE	PAG. CAT. KAT. S.	€ / MT	MT 
Q231420026	Évacuation rapide <i>Schiene mit schnellem Wasserablauf</i>	Aluminium naturel <i>Aluminium Natur</i>	Section 60x25 mm L. 2000 mm <i>Querschnitt 60 x 25 mm L 2000 mm</i>	259	22,00	192

## Lambourde ECO à évacuation rapide

### ECO-Schiene mit schnellem Wasserablauf

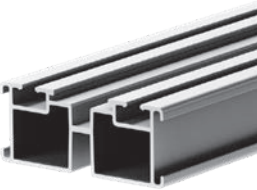

CODE ARTIKEL-NR.	TIPO TYP	COULEUR FARBE	DIMENSIONS MABE	PAG. CAT. KAT. S.	€ / MT	MT 
Q231020021	Lambourde ECO à évacuation rapide <i>ECO-Schiene mit schnellem Wasserablauf</i>	Aluminium naturel <i>Aluminium Natur</i>	sezione 60x25 mm L. 2000 mm <i>Querschnitt 60 x 25 mm L 2000 mm</i>	261	19,00	192
Q231020021.N		Noir <i>Schwarz</i>			23,00	

## Joint pour lambourde en aluminium standard

### Verbindungselement für Standard-Aluminiumschiene

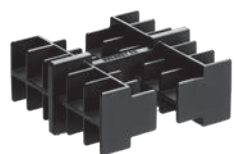

CODE ARTIKEL-NR.	DESCRIPTION BESCHREIBUNG	COMPATIBILITÉ LAMBOURDE SCHIENENKOMPATIBILITÄT	PAG. CAT. KAT. S.	€	PIECES STÜCK 
Q200000025	Joint de raccord <i>Verbindungselement</i>	Standard	262	0,60	200

## Joint pour lambourde en aluminium à évacuation rapide, eco standard et eco à évacuation rapide

### Verbindungselement für Aluminiumschiene mit schnellem Wasserablauf, ECO-Standard und ECO mit schnellem Wasserablauf



CODE ARTIKEL-NR.	DESCRIPTION BESCHREIBUNG	COMPATIBILITÉ LAMBOURDE SCHIENENKOMPATIBILITÄT	PAG. CAT. KAT. S.	€	PIECES STÜCK 
Q200000026	Joint de raccord <i>Verbindungselement</i>	Évacuation rapide ECO standard ECO évacuation rapide <i>Mit schnellem Wasserablauf ECO-Standard ECO mit schnellem Wasserablauf</i>	262	0,65	200



## Caoutchouc Antibruit Geräuschdämpfendes Gummiband

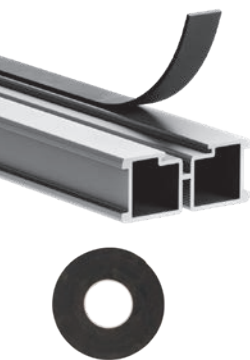

CODE ARTIKEL-NR.	TIPO TYP	COMPATIBILITÉ LAMBOURDE SCHIENENKOMPATIBILITÄT	DIMENSIONS MABE	PAG. CAT. KAT. S.	€	PIECES STÜCK
V13052100	Caoutchouc antibruit Geräuschdämpfendes Gummiband	Standard Évacuation rapide ECO standard ECO évacuation rapide Standard mit schnellem Wasserablauf ECO-Standard ECO mit schnellem Wasserablauf	15x2 mm	263	14,50	Rouleau 10 mt 10 mt Rolle

## Joint en PVC PVC-Profil

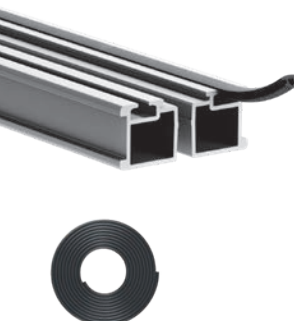

CODE ARTIKEL-NR.	TIPO TYP	COMPATIBILITÉ LAMBOURDE SCHIENENKOMPATIBILITÄT	PAG. CAT. KAT. S.	€	PIECES STÜCK
V13052205	Joint en PVC PVC-Profil	Évacuation rapide ECO standard ECO évacuation rapide Mit schnellem Wasserablauf ECO-Standard ECO mit schnellem Wasserablauf	263	152,00	Rouleau 50 mt 50 mt Rolle
V13052200			263	305,00	Rouleau 200 mt 200 mt Rolle

## Écarteur (clip) à croisillon à ailettes 4 mm h 12 mm Fugenkreuze 4 mm h 12 mm



CODE ARTIKEL-NR.	TIPO TYP	DIMENSIONS MABE	PAG. CAT. KAT. S.	€	PIECES STÜCK
E004000104	Ecarteur (clip) à croisillon à ailettes 4 mm h 12 mm* Fugenkreuze für Aluminiumschienen 4 mm h 12 mm*	42x42 mm	264	0,20	1000**

\* Ailettes épaisseur 2 ou 3 mm disponibles sur demande.  
\*\* à l'intérieur des boîtes il y a 2 confections de 500 pièces.

\* 2 oder 3 mm Fugenkreuze auf Anfrage erhältlich.  
\*\* Eine Schachtel enthält 2 Packg. mit je 500 Stck.

## Clip de tête, avec vis de fixation Rutsicherungs-Endclip, mit Befestigungsschraube



CODE ARTIKEL-NR.	TIPO TYP	PAG. CAT. KAT. S.	€	PIECES* STÜCK*
Q200000240	Clip de tête Rutsicherungs-Endclip	266	1,20	1

\* La clip de tête comprend la relative vis de fixation diamètre 3,9 mm – L 19 mm.

\* Die Rutsicherungs-Endclip umfasst die dazugehörige Befestigungsschraube mit Durchmesser 3,9 mm – L 19 mm.



## Écarteur de périmètre Bodenkantenklammer



CODE ARTIKEL-NR.	TIPO TYP	MATÉRIEL MATERIAL	HAUTEUR HOË H	LARGEUR LÄNGE L	PAG. CAT. KAT. S.	€	PIECES* STÜCK*
P021000220	Écarteur de périmètre Bodenkantenklammer	Acier inox Edelstahl	25,6 mm	161,6 mm	172	3,10	100
P021000230		Polypropylène PP Polypropylen PP	25,6 mm	161,6 mm	172	1,05	200



## Clip simple Einzelklammer

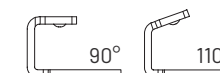

CODE ARTIKEL-NR.	TIPO TYP	DIMENSIONS MABE	PAG. CAT. KAT. S.	€	PIECES* STÜCK*
Q200000232	Clip simple 90° Zentrale/seitliche Einzelklammer 90°	H 12,7 mm	266	conf./Packung 45,00	50
Q200000231	Clip simple 110° Zentrale/seitliche Einzelklammer 110°	H 14,8 mm	266	conf./Packung 45,00	50

\* Les confections de 50 clips comprennent 25 vis de fixation diamètre 3,9 mm – L 19 mm.

\* Eine Packg. mit 50 Klammern enthält 25 Befestigungsschrauben mit Durchmesser 3,9 mm – L 19 mm.

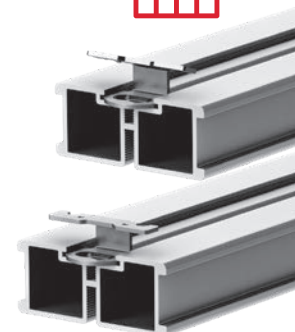

## Clip double rapide avec vis de fixation Doppelklammer mit Doppel-Befestigungsschraube



CODE ARTIKEL-NR.	TIPO TYP	DIMENSIONS MABE	PAG. CAT. KAT. S.	€	PIECES* STÜCK
Q200000008	Clip double avec vis de fixation Doppelklammer mit Doppelbefestigungsschraube	54 x 23 x 11,5 mm	270	conf./Packung 125,00	100

\* Les confections de 100 clips comprennent 200 vis de fixation diamètre 2,9 mm – L 22 mm.

\* Eine Packg. mit 100 Klammern enthält 200 Befestigungsschrauben mit Durchmesser von 2,9 mm – L 22 mm.





## Clip double Doppelklammer

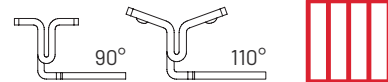

CODE ARTIKEL-NR.	TIPO TYP	DIMENSIONS MAÛRE	PAG. CAT. KAT. S.	€	PIECES*- STÜCK*
Q200000265	Clip double 110° <i>Zentrale beidseitige Doppelklammer 110°</i>	50 x 26 x 14,5 mm	268	conf./ Packung 160,00	100
Q200000260	Clip double 90° <i>Zentrale beidseitige Doppelklammer 90°</i>	50 x 26 x 12,4 mm	268	conf./ Packung 160,00	100
Q200000261	Clip double 90° <i>Zentrale beidseitige Doppelklammer 90°</i>	50 x 26 x 14,0 mm	268	conf./ Packung 160,00	100

\* Les confections de 100 clips comprennent 25 vis de fixation diamètre 3,9 mm – L 19 mm.

\* Eine Packg. mit 100 Klammern enthält 25 Befestigungsschrauben mit Durchmesser 3,9 mm – L 19 mm.

## Clip bardage vertical pour pose dalles carrelage mono-format, multi-format et lattes carrelage

Vertikale Kantenklammer zum Verlegen von Ein- und Mehrformatigen Terrassenplatten und Terrassendielen aus Keramik auf Aluminiumschienen



CODE ARTIKEL-NR.	DESCRIP- TION BE- SCHREI- BUNG	COMPATIBILITE PLOTS KOMPATIBILITÄT STELZLAGER	Ø TETE PLOTS Ø KOPF	ÉPAISS- EUR DALLE PLATTEN- STÄRKE	PAG. CAT. KAT. S.	€	PIECES STÜCK
P021000722	Clip tête <i>Kopf-Kan- tenklam- mer</i>	SRT - SE - NM - SB	110 mm	20 mm	272	8,00	100
		SRT	150 mm				
P021000822	Clip tête <i>Kopf-Kan- tenklam- mer</i>	PR - NM avec base à rupture facilitée <i>PR - NM mit Basis mit Sollbruchstelle</i>	110 mm	20 mm	272	8,50	100
P021000322	Clip base <i>Basis-Kan- tenklam- mer</i>	PR - SRT - SE - NM - SB	110 mm	20 mm	272	5,10	100
		SRT	150 mm				

\* Disponibles également pour dalles épaisseur de 30 et 40 mm.

\*Auch für 30 und 40mm Plattenstärke verfügbar.

## Clip bardage angulaire pour pose dalles carrelage mono-format, multi-format et lattes carrelage

Eckkantenklammer zum Verlegen von ein- und Mehrformatigen Terrassenplatten und Terrassendielen aus Keramik auf Aluminiumschienen



CODE ARTIKEL-NR.	DESCRIPTION BESCHREIBUNG	COMPATIBILITE PLOTS KOMPATIBILITÄT STELZLAGER	Ø TETE PLOTS Ø KOPF	ÉPAISSEUR DALLE PLATTEN- STÄRKE	PAG. CAT. KAT. S.	€	PIECES STÜCK
P021000952	Clip tête <i>Kopf-Eckklammer</i>	PR - SE - NM - SB	110 mm	20 mm	273	18,50	25
P021000952.N	Clip tête <i>Kopf-Eckklammer</i>	SRT	110 - 150 mm	20 mm	273	18,50	25
P021000912	Clip base <i>Basis-Eckklammer</i>	PR - SRT - SE - NM - SB	110 mm	20 mm	273	19,50	25
		SRT	150 mm				



## Clip bardage vertical pour pose lattes en bois/WPC (decking)

Vertikale Kantenklammer zum Verlegen von Holz- und WPC-Terrassendielen (Decking) auf Aluminiumschienen



CODE ARTIKEL-NR.	DESCRIPTION BESCHREIBUNG	COMPATIBILITE PLOTS KOMPATIBILITÄT STELZLAGER	Ø TETE PLOTS Ø KOPF	PAG. CAT. KAT. S.	€	PIECES STÜCK
P021000430	Clip tête <i>Kopf-Kan- tenklam- mer</i>	SE - NM - SB	110 mm	274	8,00	100
P021000430.N	Clip tête <i>Kopf-Kan- tenklam- mer</i>	SRT	110 - 150 mm	274	8,00	100
P021000432	Clip tête <i>Kopf-Kan- tenklam- mer</i>	PR - NM avec base à rupture facilitée <i>PR - NM mit Basis mit Sollbruchstelle</i>	110 mm	274	8,50	100
P021000322	Clip base <i>Basis-Kan- tenklam- mer</i>	PR - SRT - SE - NM - SB	110 mm	274	5,10	100
		SRT	150 mm			



## Clip bardage vertical angulaire pour pose lattes en bois/WPC (decking)

Vertikale Eckklammer zum Verlegen von Holz-/ WPC-Terrassendielen (Decking) auf Aluminiumschienen



CODE ARTIKEL-NR.	DESCRIPTION BESCHREIBUNG	COMPATIBILITE PLOTS KOMPATIBILITÄT STELZLAGER	Ø TETE PLOTS Ø KOPF	PAG. CAT. KAT. S.	€	PIECES STÜCK
P021000932	Clip tête <i>Kopf-Eckklammer</i>	PR - SRT - SE - NM - SB	110 mm	275	18,50	25
		SRT	150 mm			
P021000912	Clip base <i>Basis-Eckklammer</i>	PR - SRT - SE - NM - SB	110 mm	275	19,50	25
		SRT	150 mm			





## CONDITIONS GÉNÉRALES DE VENTE

### 1. AVANT-PROPOS

Les rapports commerciaux entre ETERNO IVICA et sa clientèle sont réglementés exclusivement par les conditions de vente suivantes, qui prévalent et excluent toute autre condition et garantie imprimée sur les commandes des clients.

### 2. RESPONSABILITE

ETERNO IVICA ne sera en aucune façon retenu responsable des dommages ou des pertes en cas de retard de livraison ou de non-livraison du produit, ni pour d'éventuels défauts du produit ou suite à la non-correspondance aux spécifications publiées.

### 3. INFORMATIONS TECHNIQUES

Les informations techniques publiées dans le catalogue sont indicatives. Nous nous réservons la faculté de modifier des paramètres techniques et des dimensions à tout moment.

### 4. COMMANDES

Les commandes seront gérées selon les demandes des clients. D'éventuelles alternatives au produit demandé seront fournies seulement après en avoir donné communication au client et en avoir reçu son approbation.

### 5. PRIX

Tous les prix imprimés dans la liste des prix sont à considérer HORS TVA. Les prix sont ceux en vigueur au moment de la publication de la liste des prix. Sauf si différemment spécifié les prix sont à considérer à l'unité. Nous nous réservons la faculté de les modifier, sans préavis, sur la base de la fluctuation des prix du marché et du rapport de change entre l'Euro et les autres devises.

### 6. CONFECTIONS – EMBALLAGE

Les confections indiquées sont standard, en vigueur au moment de la publication du catalogue. Nous nous réservons la faculté de les modifier sans préavis, pour des exigences de production.

### 7. PAIEMENTS

La marchandise que nous fournissons devra être payée dans les délais établis. En cas de retard de paiement ETERNO IVICA se réserve la faculté d'appliquer des intérêts de retard de 4% supérieur à la « Première Tranche », en vigueur à la date de la facturation et les commissions bancaires en considération de l'impayé.

### 8. RISQUE ET PROPRIETE

La marchandise est livrée en port payé (débit figurant en facture du cout forfaitaire du transport ) et pour autant le risque sera de compétence du client à partir du moment de la livraison de la marchandise au transporteur. Il faudra donc toujours vérifier, à la réception de la marchandise, l'intégrité de l'emballage. La propriété des produits sera de compétence du client seulement après le versement et l'encaissement des sommes dues à ETERNO IVICA.

### 9. RETOUR DE LA MARCHANDISE

ETERNO IVICA n'accepte aucun retour de la marchandise achetée sauf en cas extraordinaires. D'éventuelles demandes de retour peuvent être envoyées à l'entreprise par écrit en spécifiant les motivations et en citant les références de la facture et du document d'achat. Vous serez contacté par notre bureau commercial pour évaluer ensemble l'éventuelle possibilité du retour de la marchandise achetée, la marchandise envoyée à nos dépôts sans une autorisation préalable écrite et signée par Eterno Ivica ne sera en aucun cas acceptée. Les frais de transport seront toujours à charge du client. Seulement le matériel en parfait état ne sera accepté alors que le matériel invendable sera retourné à l'expéditeur à ses frais. Pour couvrir les couts de gestion du retour, une note de crédit sera émise en valorisant le matériel rendu à 70 % du prix originare.

### 10. RECLAMATIONS

D'éventuelles erreurs d'expédition ou le manque de matériel doivent être immédiatement signalés à Eterno Ivica en citant le numéro de la facture et/ou du document de transport.

### 11. GARANTIE

Tous les produits fournis par ETERNO IVICA sont couverts par une police Responsabilité Civile « Produits ». ETERNO IVICA se fera charge de réparer ou de remplacer les produits présentant des défauts techniques de production dans un délai de 12 moi à compter de la date d'achat du produit, sauf différentes indications.

### 12. COMPETENCE

Pour tout litige ou controverse, le tribunal compétent est celui de PADOVA (ITALIE)

### 13. COUTS DE TRANSPORT

Les couts de transport sont à considérer franco-départ dépôt Padoue (Italie) .

## ALLGEMEINE VERKAUFSBEDINGUNGEN

### 1. VORWORT

Die Geschäftsbeziehungen zwischen ETERNO IVICA und seinen Kunden unterliegen ausschließlich den folgenden Verkaufsbedingungen. Sie übertreffen und schließen alle anderen Bedingungen und Garantien, die auf Kundenaufträgen gedruckt sind, aus.

### 2. HAFTUNG

ETERNO IVICA haftet in keinster Weise für Schäden oder Verluste, die durch verspätete oder nicht gelieferte Produkte entstehen. Auch nicht für Produktfehler oder für die Nichteinhaltung der veröffentlichten Deklarierungen.

### 3. TECHNISCHE INFORMATIONEN

Die im Katalog abgedruckten technischen Informationen sind Richtwerte. Wir behalten uns das Recht vor, technische und dimensionale Konstante jederzeit zu ändern.

### 4. BESTELLUNGEN

Bestellungen werden nach Kundenwunsch bearbeitet. Änderungen bzw. Anpassungen eines gewünschten Produkt werden erst nach Benachrichtigung des Kunden und Erhalt seiner Zustimmung bereitgestellt.

### 5. PREISE

Alle auf der Preisliste angegebenen Beträge verstehen sich zzgl. der gesetzlichen Mehrwertsteuer. Die Preise gelten ab dem Zeitpunkt des Drucks der Preisliste. Sofern nicht anders angegeben wurde, gelten die Preise pro Einzelstück. Wir behalten uns das Recht vor, diese ohne vorherige Ankündigung aufgrund der Entwicklung der Marktpreise und Wechselkurse zwischen Euro und anderen Währungen zu ändern.

### 6. VERPACKUNG

Die angegebenen Verpackungseinheiten werden als Standard verstanden, und gelten ab dem Zeitpunkt des Katalogdrucks. Wir behalten uns das Recht vor, diese ohne vorherige Ankündigung für Produktionsanforderungen zu ändern.

### 7. ZAHLUNGEN

Die von uns gelieferte Ware muss innerhalb der vereinbarten Frist bezahlt werden. Im Falle einer verspäteten Zahlung behält sich ETERNO IVICA das Recht vor, Verzugszinsen in Höhe von 4% zu erheben, die über dem am Rechnungsdatum geltenden "Prime Rate" liegen, sowie die Bankgebühren für ausstehende Zahlungen.

### 8. RISIKO UND EIGENTUM

Die Ware wird ab Werk verkauft und als dem Käufer ausgeliefert angesehen wenn sie dem Transportunternehmer übergeben wurde oder dem Käufer, wenn dieser den Transport selbst übernimmt. Überprüfen Sie nach Erhalt der Ware immer die Unversehrtheit der Verpackung. Das Eigentum an den Produkten geht erst auf den Kunden über, nachdem die fälligen Beträge von ETERNO IVICA eingezogen wurden.

### 9. WAREN RÜCKGABE

ETERNO IVICA akzeptiert die Rücksendung der gekauften Ware nur in Ausnahmefällen. Anfragen zur Rückgabe können an das Unternehmen gesendet werden, indem sie ihre Gründe schriftlich mitteilen, vergessen Sie nicht uns die Rechnungsdetails und den Kaufbeleg beizulegen. Sie werden von unserem Verkaufsbüro kontaktiert, um eine mögliche Rücksendung des gekauften Materials zu überprüfen. Unter keinen Umständen akzeptieren wir zurückgesendete Produkte, die ohne schriftliche Genehmigung von Eterno Ivica an unsere Lager geschickt werden. Die Transportkosten werden immer dem Kunden in Rechnung gestellt. Sie können Waren nur zurückgeben, wenn sie in einwandfreiem Zustand sind. Nicht wieder verkaufsfähige Materialien werden auf Ihre Kosten zurückgesendet. Um die Verwaltungskosten der Rücksendung zu decken, wird eine Gutschrift ausgestellt, in der das zurückgegebene Material mit 70% des ursprünglichen Preises bewertet wird.

### 10. BESCHWERDEN

Eventuelle Versandfehler oder Materialmängel müssen ETERNO IVICA unverzüglich unter Angabe der Rechnungsnummer und / oder des Lieferscheins gemeldet werden.

### 11. GARANTIE

Alle von ETERNO IVICA gelieferten Produkte sind mit einer Produkthaftpflicht versichert. Sofern nicht anders angegeben wurde, kümmert sich ETERNO IVICA innerhalb von 12 Monaten ab dem Kaufdatum um die Reparatur oder den Umtausch der Produkte. Sie müssen jedoch technische Mängel oder Konstruktionsfehler aufweisen.

### 12. ZUSTÄNDIGKEIT

Für jeden Rechtsstreit ist der Gerichtshof von Padua zuständig.

### 13. TRANSPORTKOSTEN

Die Preise verstehen sich immer AB WERK unserer Fabrik in Padua (Italien) Auf Anfrage können wir Lieferungen Frei Haus organisieren. Gebühren werden nach Gewicht und Volumen in Rechnung gestellt.



**MADE IN ITALY**

**eternoivica**

**ETERNO IVICA SRL**

via Austria 25 / E

Z.I. Sud - 35127 Padova - Italy

ITA +39 049 8530101

EXP +39 049 8530102

FAX +39 049 8530111

[eternoivica@eternoivica.com](mailto:eternoivica@eternoivica.com)

[www.eternoivica.com](http://www.eternoivica.com)

Tous droits réservés. Aucune partie de cette brochure ne peut être reproduite,  
qu'elle qu'en soit la forme, sans autorisation préalable.  
*Kein Teil dieser Preisliste darf ohne vorherige schriftliche Zustimmung auf irgendeine  
Art und Weise reproduziert werden.*